

PT

MANUAL
TÉCNICO

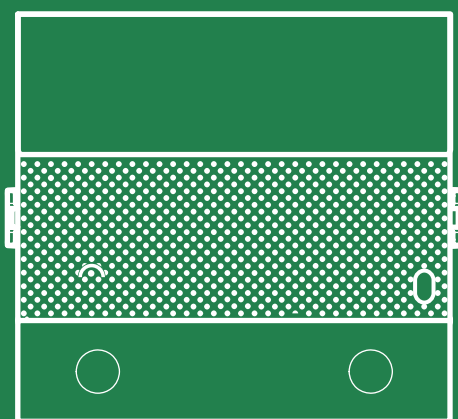

Módulo áudio Ultra Simplebus1
art. UT1010

 **Comelit**[®]
Passion. Technology. Design.

Avisos

Utilização prevista

Este produto Comelit foi projectado e realizado com o intuito de ser utilizado na concepção de instalações de comunicação áudio e vídeo em edifícios residenciais, comerciais, industriais, públicos ou de utilização pública.

Instalação

Todas as actividades relacionadas com a instalação de produtos Comelit devem ser realizadas por pessoal tecnicamente qualificado, seguindo atentamente as indicações dos manuais/instruções dos respectivos produtos.

Condutores

Cortar a alimentação eléctrica antes de realizar qualquer tipo de operação.

Utilizar condutores de secção adequada em função das distâncias e respeitando as indicações no manual do sistema.

Recomenda-se não colocar condutores para a instalação nas mesmas condutas onde se encontram os cabos de energia (230 V ou superior).

Utilização segura

Para a utilização segura dos produtos Comelit é necessário:

- seguir com atenção as indicações dos manuais/instruções;
- certificar-se de que a instalação realizada com produtos Comelit não é adulterada/danificada.

Manutenção

Os produtos Comelit não requerem intervenções de manutenção além das normais operações de limpeza, que devem ser realizadas segundo as indicações nos manuais/instruções.

Eventuais reparações devem ser realizadas:

- no caso de produtos, exclusivamente pela **Comelit Group S.p.A.**;
- no caso de instalações, por pessoal tecnicamente qualificado.

Isenção de responsabilidade

A Comelit Group S.p.A. não assume qualquer responsabilidade por

- utilizações diferentes das previstas;
- desrespeito pelas indicações e avisos presentes neste manual/instruções.

A Comelit Group S.p.A. reserva o direito de modificar a qualquer momento e sem aviso prévio o descrito no presente manual/instruções.

Índice

Avisos	2
Descrição	4
UT1010	4
Características técnicas	6
Art. UT1010	6
Instalação.....	7
Tabela de composição para instalação de embutir.....	7
Tabela de composição para instalação de parede.....	7
Instalação de embutir	8
Remoção das etiquetas porta-nome (2A)/módulo (2B).....	9
Instalação com caixas em fila.....	10
Instalação na parede.....	11
Opcional	11
Remoção das etiquetas porta-nome (2A)/módulo (2B).....	12
Instalação com caixas em fila.....	13
Ligações	14
Ligações UT1010.....	14
Variantes	14
Ligações dos módulos.....	15
Ligação dos módulos de botões art. UT9200	15
Ligação do módulo touch-screen art. UT9270.....	15
Ligação do módulo teclado numérico art. UT9279M	16
Programação	17
Configuração do tipo de botão a manter no funcionamento normal (individual/duplo).....	17
Endereçamento módulos botões	17
Programação de endereços de chamada.....	17
Programação Smart de endereços consecutivos	18
Programação de endereços específicos	19
Programações especiais através de DIP-switch.....	20
Tabela de programações especiais.....	21
Sensor crepuscular	23
Gestão da retroiluminação dos botões.....	23
Verificação do funcionamento do sensor crepuscular.....	24
Regulação da intensidade da luminosidade dos LED dos botões.....	25
Função Light-me.....	26
Comportamento da função Light-me consoante o modo de retroiluminação dos LED.....	26
Substituição do módulo áudio por uma cópia de segurança de reposição da programação	27
Configuração através de PC	28
Indicações de erro.....	28
Desempenho do sistema e esquemas	28
Tabela de endereçamento	29

Descrição



UT1010

Módulo áudio para botoneira Ultra, sistema Simplebus1. Utilizar em instalações com alimentador art. 1595 e art. 4888C.

Fácil de instalar e simples de configurar graças à programação Smart dos botões de chamada.

Sensor crepuscular para desligar automaticamente a retroiluminação das etiquetas porta-nome durante o dia.

Microfone digital omnidireccional e altifalante duplo para som de alta-fidelidade.

Indicações áudio/visuais de ajuda para pessoas com deficiência, activáveis através de programação.

Preparado para 2 botões de chamada. Completar com tampa, botão individual ou botão duplo em plástico profissional com tratamento anti-amarelecimento e anti-opacidade ou em alumínio.

Permite realizar ajustes e programações sem remover o módulo.



Dimensões: 100 × 90 × 35 mm.

ULTRA, a nova botoneira tecnologicamente mais evoluída com a máxima simplicidade de instalação.

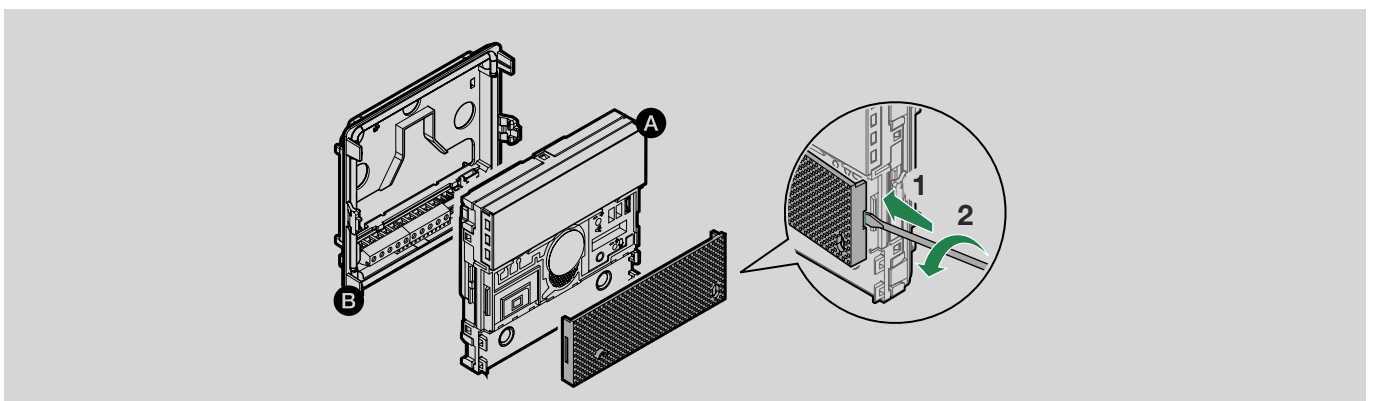
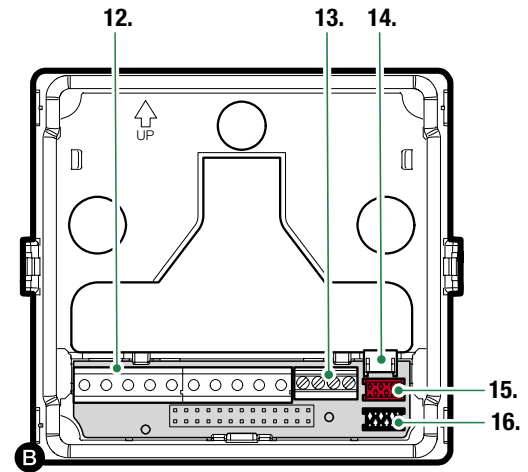
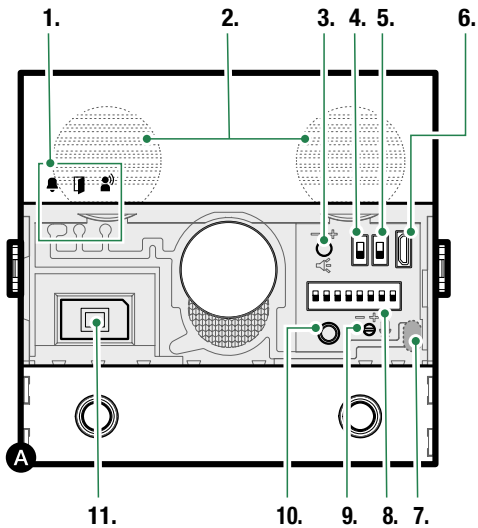
Disponível nas variantes de embutir (saliência da parede de 10 mm) ou de parede (saliência da parede de apenas 35 mm).



1. LED de sinalização

-  chamada realizada (verde)/equipamento ocupado (vermelho)
-  abertura da porta activada
-  comunicação activa

2. Altifalantes

3. Regulação do volume do altifalante #

4. S1 Selector de programação dos botões

5. S2 Selector de programações especiais

6. Entrada micro USB para programação através de computador

7. Sensor crepuscular

8. Dip-switch de endereçamento e programação

9. Regulação do volume do microfone #

10. Botão de confirmação da programação #

11. Microfone digital

12. Bateria de bornes de ligação:

- RTE** entrada programável RTE (entrada abertura da porta local) ou DO (indicação de porta aberta)
- GND** negativo de referência entrada RTE ou DO
- SE** negativo de referência fechadura
- NO NC COM** contactos relé
- V- V+** alimentação
- LL** conexão da linha bus

13. Bateria de bornes Ethernet a utilizar apenas se existirem módulos adicionais com rede LAN

14. Conector para a ligação de módulos adicionais com rede LAN

15. 16. Conector para a ligação de módulos adicionais

Usar a chave de fendas fornecida



Características técnicas

Art. UT1010

DADOS GERAIS	
Tipo	Modular
Altura do produto (mm)	90
Largura do produto (mm)	100
Profundidade do produto (mm)	35
Peso do produto (g)	275
Cor do produto	Preto RAL9005, transparente, alumínio
Tipo de materiais de revestimento	Policarbonato, liga de alumínio
Montagem de embutir	Sim, com acessório dedicado
Montagem na parede	Sim, com acessório dedicado
SISTEMAS COMPATÍVEIS	
Áudio/vídeo Simplebus2 com alimentador art. 4888C	Sim
Áudio Simplebus1	Sim
CARACTERÍSTICAS ÁUDIO	
Microfone	Sensor áudio digital MEMS, omnidireccional
Altifalante	28 mm (Ø), 8 Ohm, 1 W (2)
CARACTERÍSTICAS ELÉTRICAS	
Tipo de alimentação	Alimentação externa
Tensão de alimentação	33 V DC
Consumo em espera (W)	1,5
Consumo máximo (W)	3,5
CARACTERÍSTICAS HARDWARE	
Tipo de chamada	Botões
Tipo de botões	Mecânico
Número de botões (n.º)	2
Cor da retroiluminação	Branca, apagada
Bornes	L L V+ V- COM NC NO SE GND RTE TX- TX+ RX- RX+
Número de entradas (n.º)	1
Número de saídas (n.º)	2
Tipo de saída	Relé (C-NO-NC, 4 A a 12÷24 V CAV CC, arranque 10 A)
Portas de comunicação	Micro USB
Sensor crepuscular	Sim
REGULAÇÕES	
Volume do altifalante	Sim
Volume microfone	Sim
Luminosidade da retroiluminação	Sim
MODO DE PROGRAMAÇÃO	
Manual (através de dip-switch)	Sim
Software ViP Manager	Sim
CARACTERÍSTICAS AMBIENTAIS E DE CONFORMIDADE	
Grau de protecção IP (quando instalado)	IP65
Grau de protecção anti-adulteração IK	IK08
Temperatura de funcionamento (°C)	-25 ÷ 55
Humidade de funcionamento (HR máx. - %)	25 ÷ 95
Classe ambiental	IV
Conformidade e certificações	RoHS II – 2011/65/UE (EN 50581:2012), EMC 2014/30/UE (EN61000-6-1:2007, EN 61000-6-3:2007+A1:2011)
PRINCIPAIS FUNÇÕES	
Abertura da porta	Sim
Número de relés auxiliares (n.º)	1
Entrada para botão de abertura da porta local	Sim
Entrada para indicação de porta aberta	Sim
Indicações visuais do estado do equipamento	Sim
Indicações sonoras do estado do equipamento	Sim
Síntese de voz do estado do equipamento	Sim

Instalação

A botoneira está disponível em versões de embutir ou de parede:

Tabela de composição para instalação de embutir

A = Caixa de embutir

B = Viseira à prova de chuva #

C = Moldura de embutir com caixilho

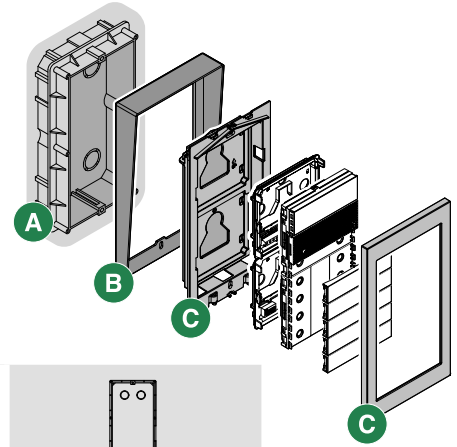

Caixa de embutir								
	3110/1 3110/1A	3110/2 3110/2A	3110/3 3110/3A	3110/4 3110/4A				
Viseira à prova de chuva								
	UT9181	UT9182	UT9184H	UT9183	UT9186	UT9189	UT9184	UT9188
Armação/caixilho								
	UT9161	UT9162	UT9163	UT9164				

Tabela de composição para instalação de parede

A = Viseira à prova de chuva #

B = Cobertura de parede com caixilho

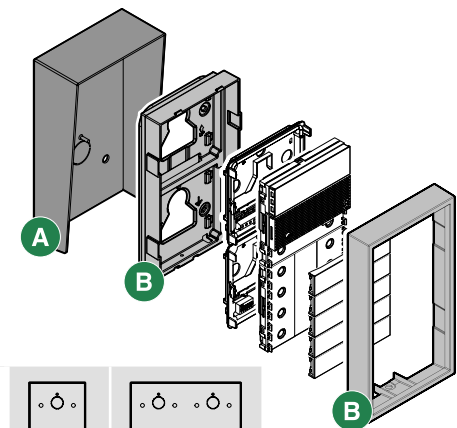

Viseira à prova de chuva								
	UT9191	UT9192	UT9194H	UT9193	UT9196	UT9199	UT9194	UT9198
Cobertura/caixilho								
	UT9171	UT9172	UT9174H	UT9173	UT9176	UT9179	UT9174	UT9178

Opcional

Instalação de embutir

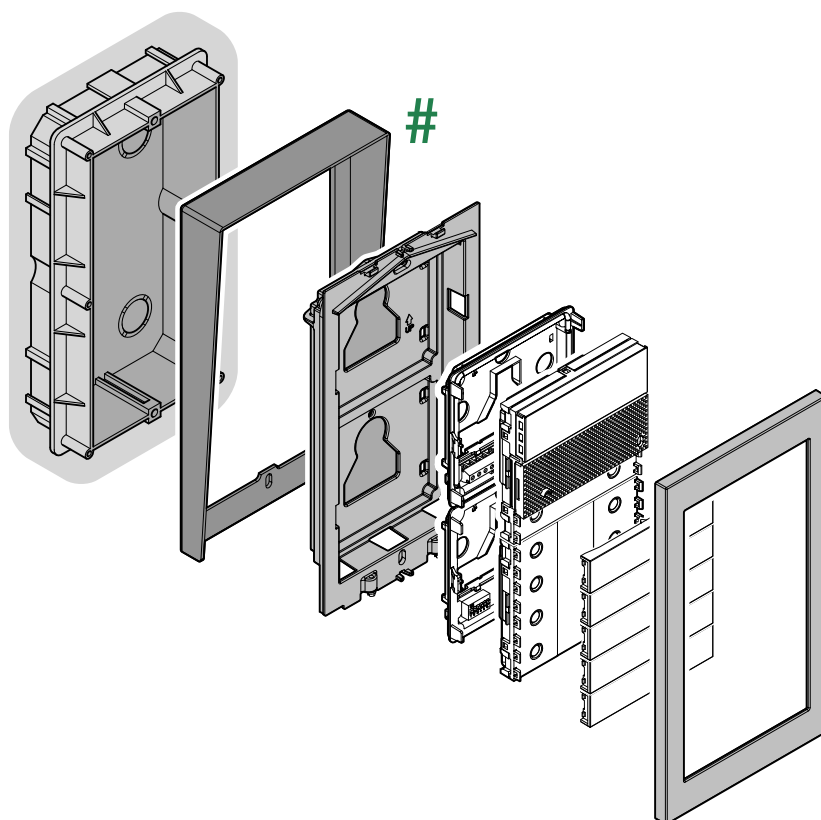

Opcional

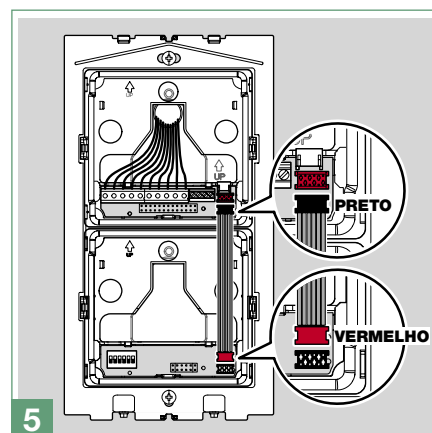
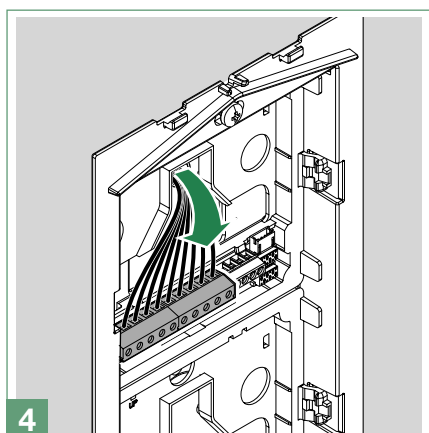
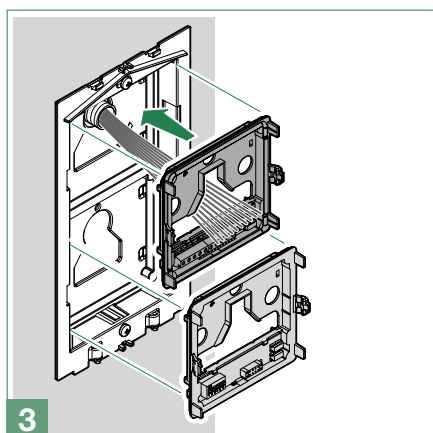
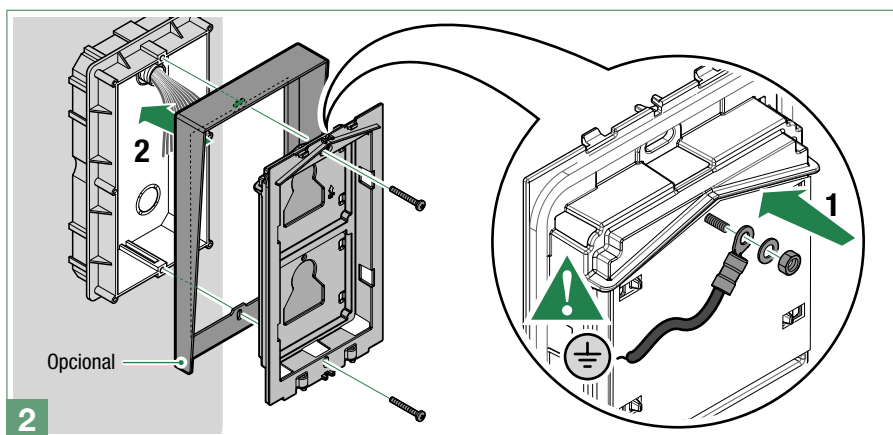
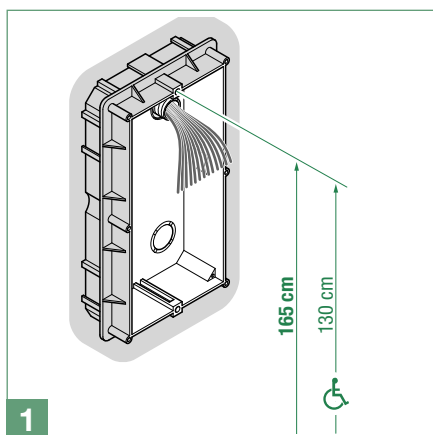

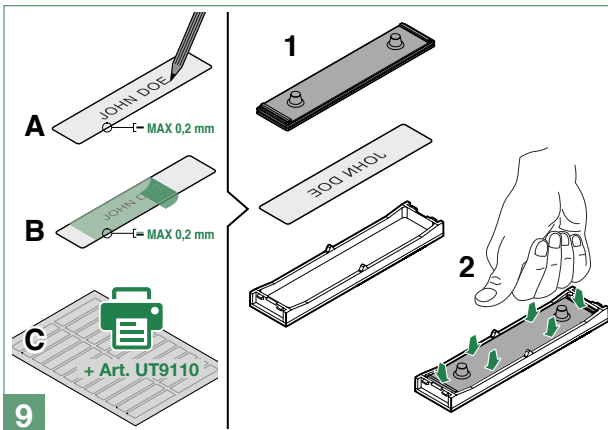
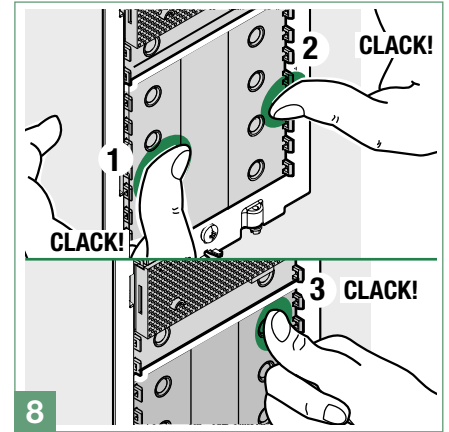
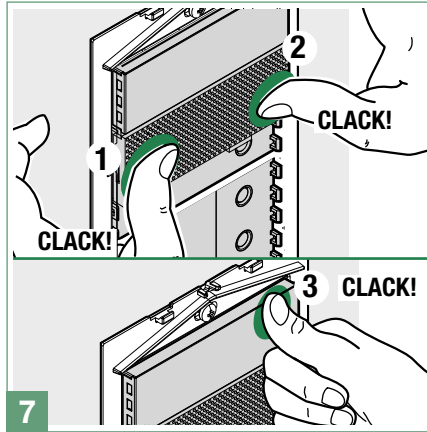
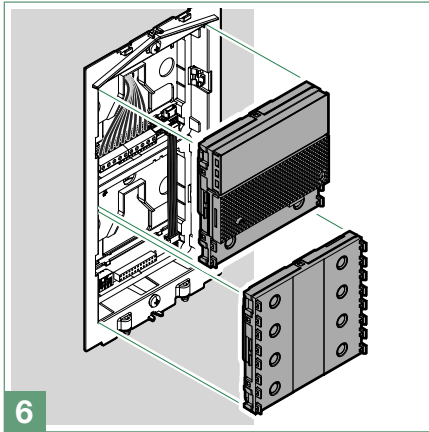

O botão possui uma etiqueta porta-nome na qual se pode escrever directamente (A), ou colar uma etiqueta adesiva (B).

A espessura total da etiqueta porta-nome + etiqueta adesiva não deve exceder 0,2 mm.

É possível transferir a partir do website pro.comelitgroup.com o PDF para imprimir as etiquetas da botoneira, utilizando as folhas de etiquetas pré-cortadas (C) disponíveis no nosso catálogo (art. UT9110 *).

A pedido, é possível solicitar uma gravação personalizada das etiquetas **Full Metal Ultra**. Descubra como em:

<https://pro.comelitgroup.com/customised-nameplates-for-ultra-entrance-panel>

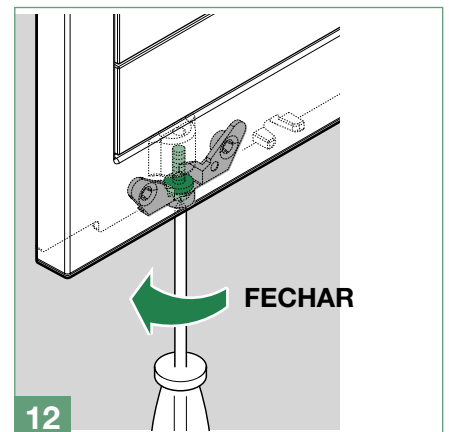
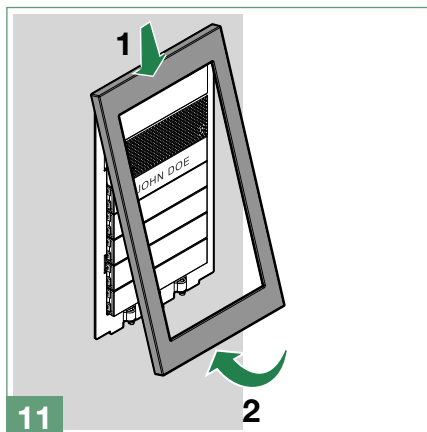
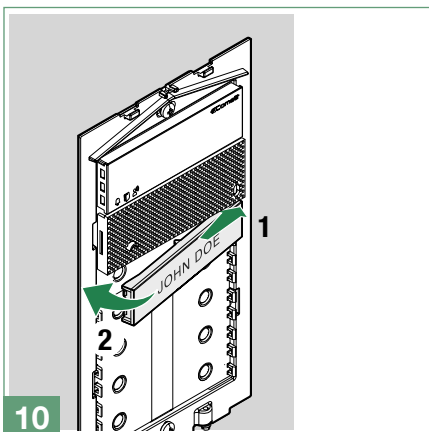

* O kit art. **UT9110** contém 5 folhas de etiquetas pré-cortadas para as etiquetas porta-nome e 1 folha para o módulo informativo. As folhas são realizadas em material Yupo que garante a máxima transparência e resistência aos agentes atmosféricos ao longo do tempo.

Para imprimir as etiquetas, utilizar o ficheiro .pdf editável que pode ser transferido gratuitamente do website pro.comelitgroup.com

Remoção das etiquetas porta-nome (2A)/módulo (2B)

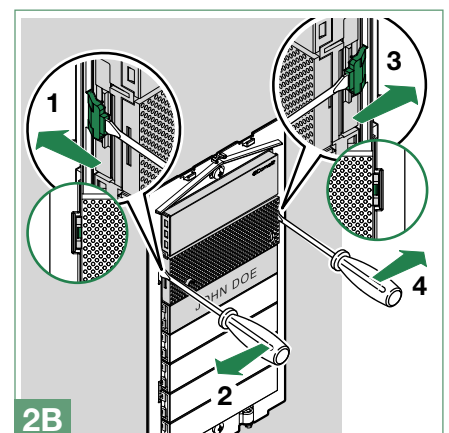
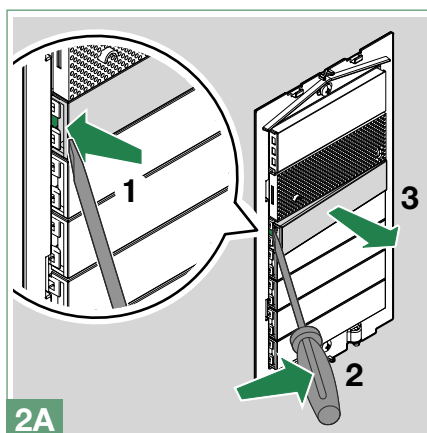
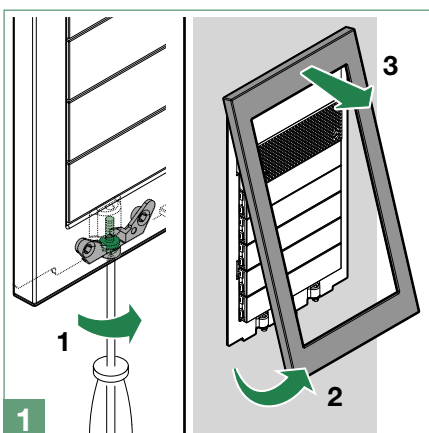

Instalação com caixas em fila

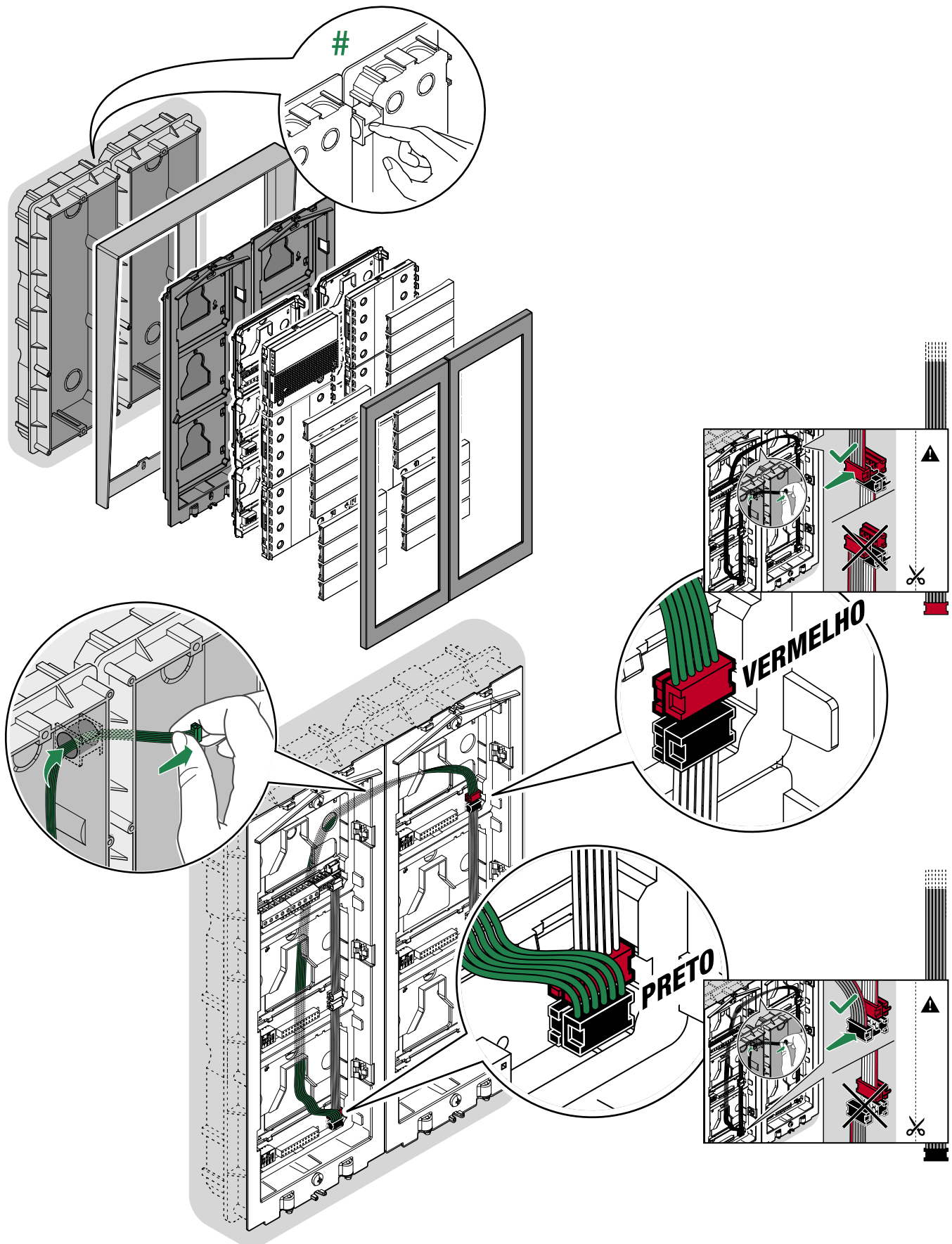

Introduzir os espaçadores antes de montar as caixas em paredes de alvenaria.

Instalação na parede

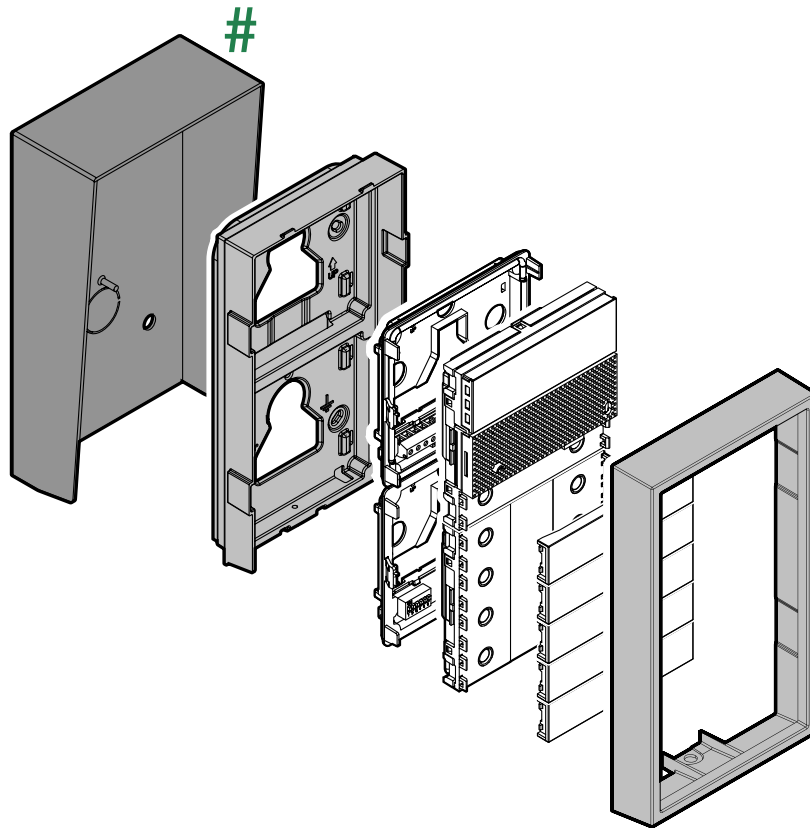

Opcional

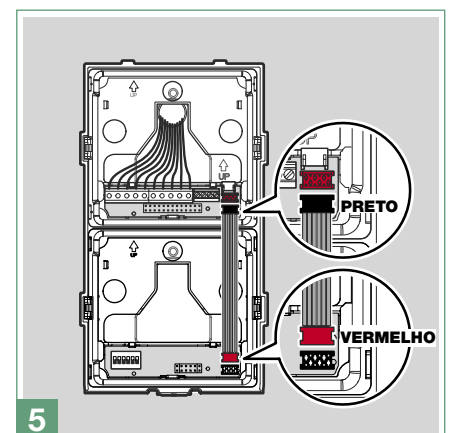
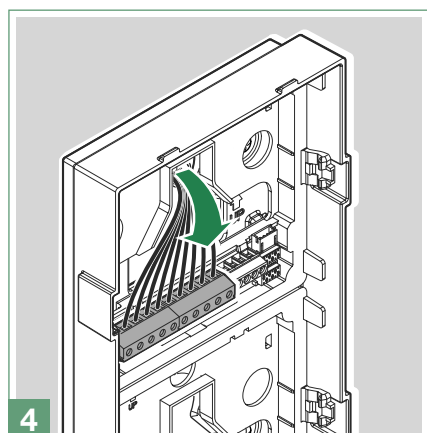
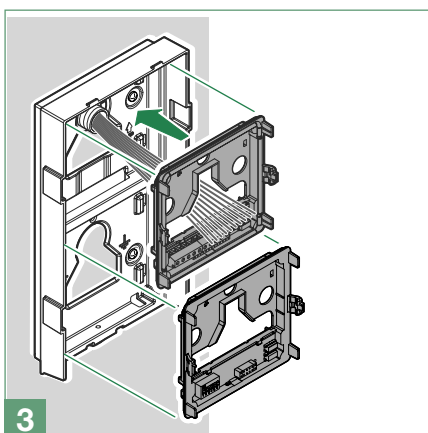
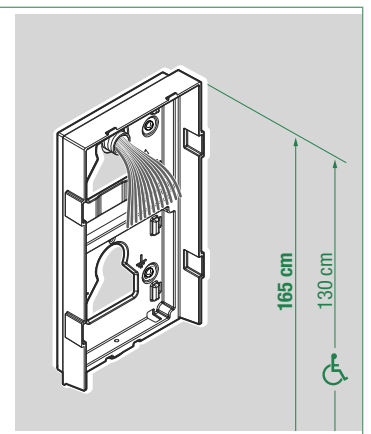
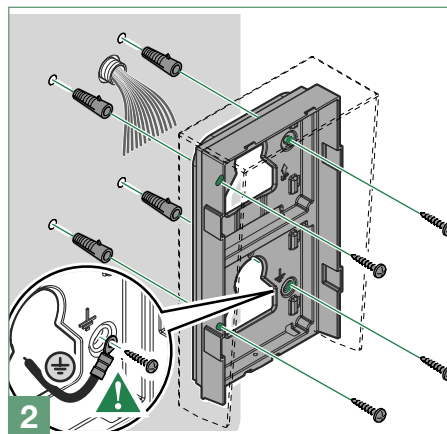
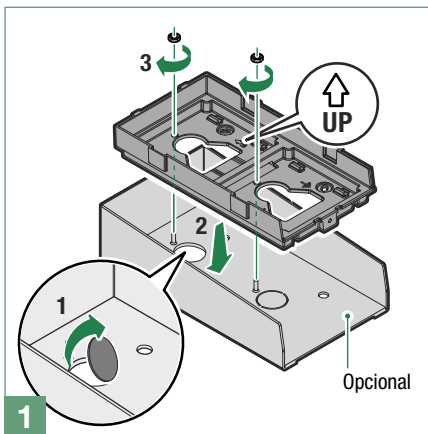

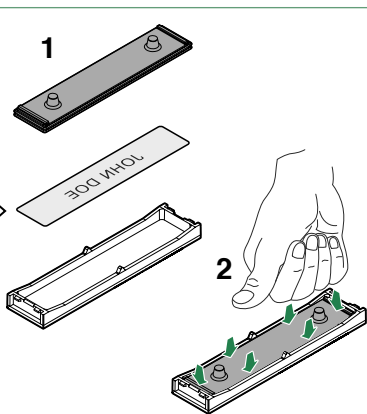
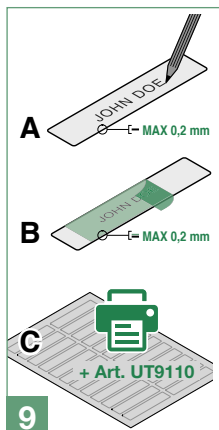
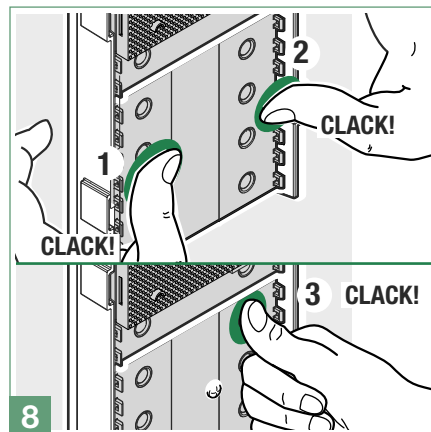
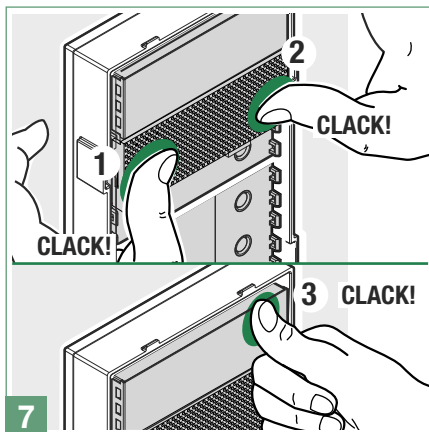
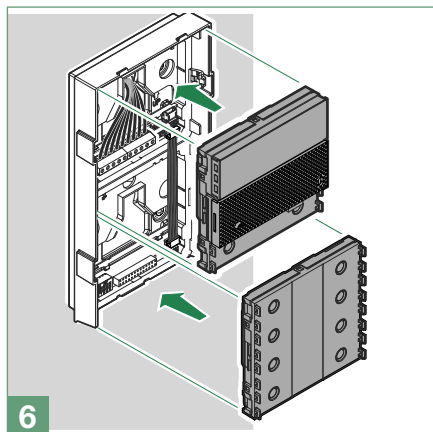

O botão possui uma etiqueta porta-nome na qual se pode escrever directamente (A), ou colar uma etiqueta adesiva (B).

A espessura total da etiqueta porta-nome + etiqueta adesiva não deve exceder 0,2 mm.

É possível transferir a partir do website pro.comelitgroup.com o PDF para imprimir as etiquetas da botoneira, utilizando as folhas de etiquetas pré-cortadas (C) disponíveis no nosso catálogo (art. UT9110 *).

A pedido, é possível solicitar uma gravação personalizada das etiquetas **Full Metal Ultra**. Descubra como em: <https://pro.comelitgroup.com/customised-nameplates-for-ultra-entrance-panel>

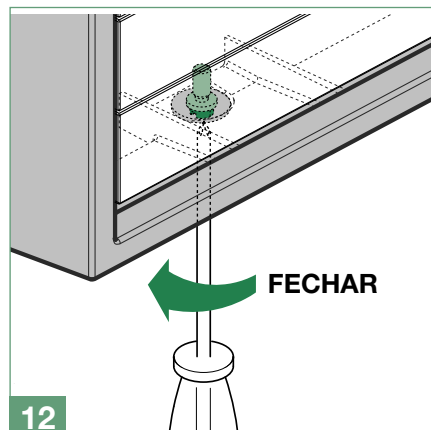
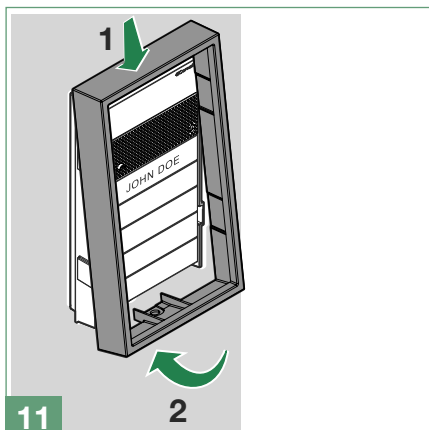
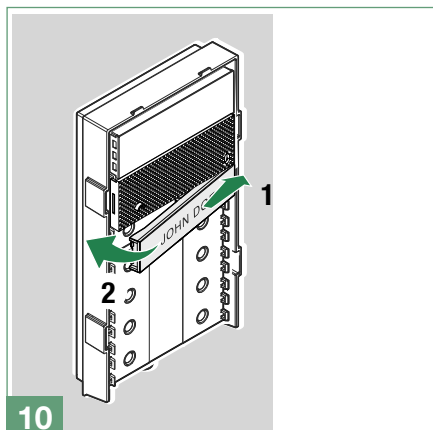

* O kit art. **UT9110** contém 5 folhas de etiquetas pré-cortadas para as etiquetas porta-nome e 1 folha para o módulo informativo. As folhas são realizadas em material Yupo que garante a máxima transparência e resistência aos agentes atmosféricos ao longo do tempo.

Para imprimir as etiquetas, utilizar o ficheiro .pdf editável que pode ser transferido gratuitamente do website pro.comelitgroup.com

Remoção das etiquetas porta-nome (2A)/módulo (2B)

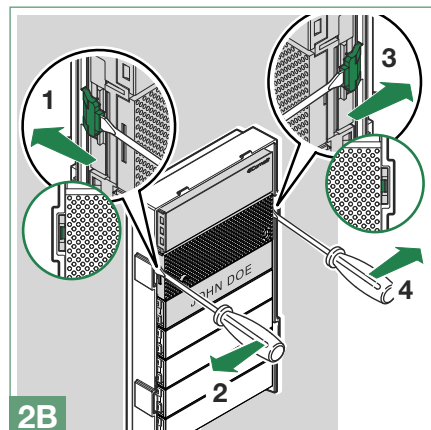
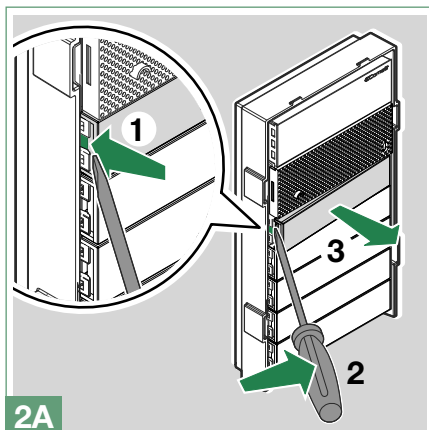
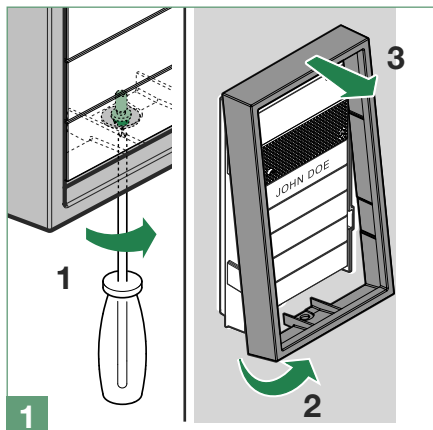

Instalação com caixas em fila

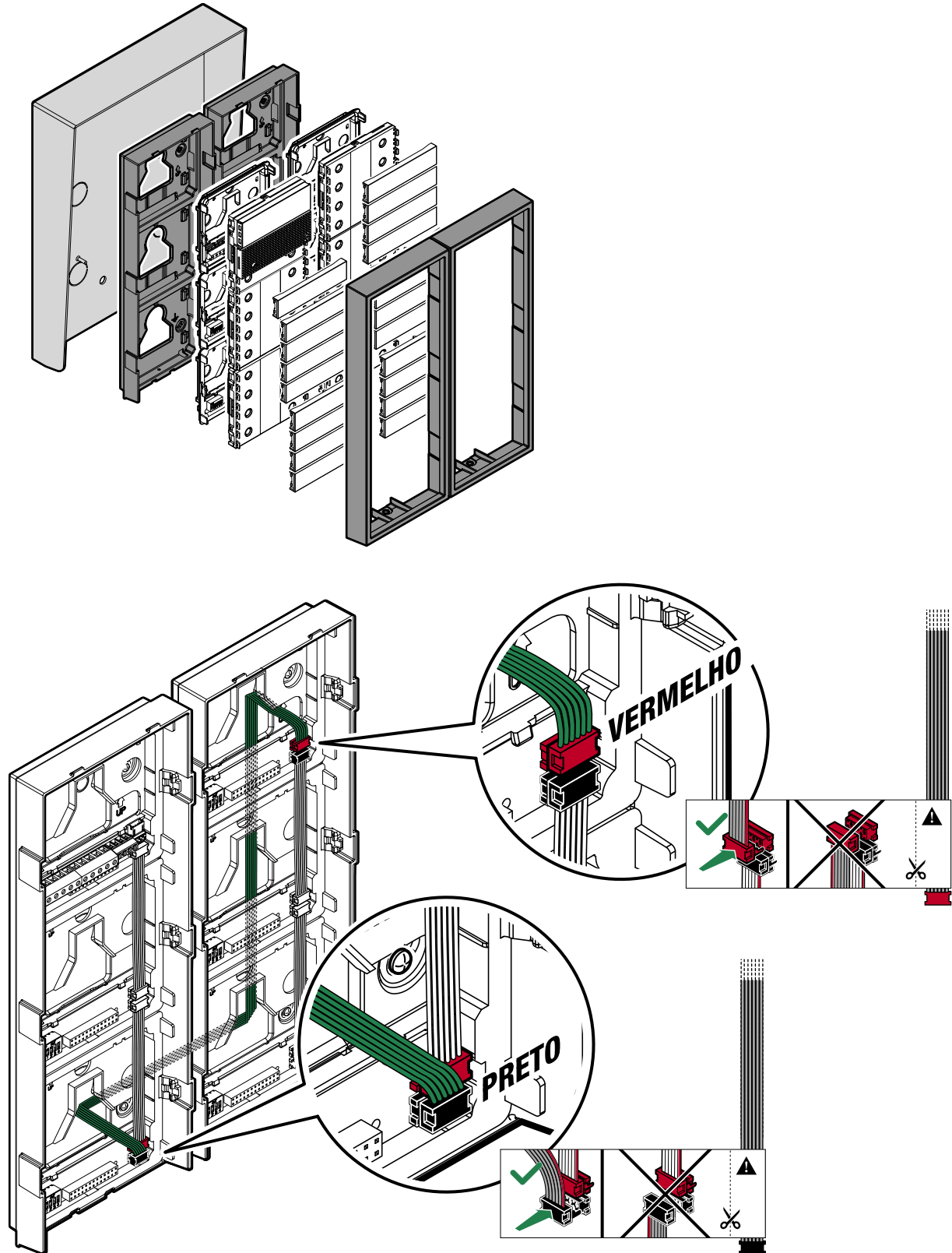

Ligações

Ligações UT1010

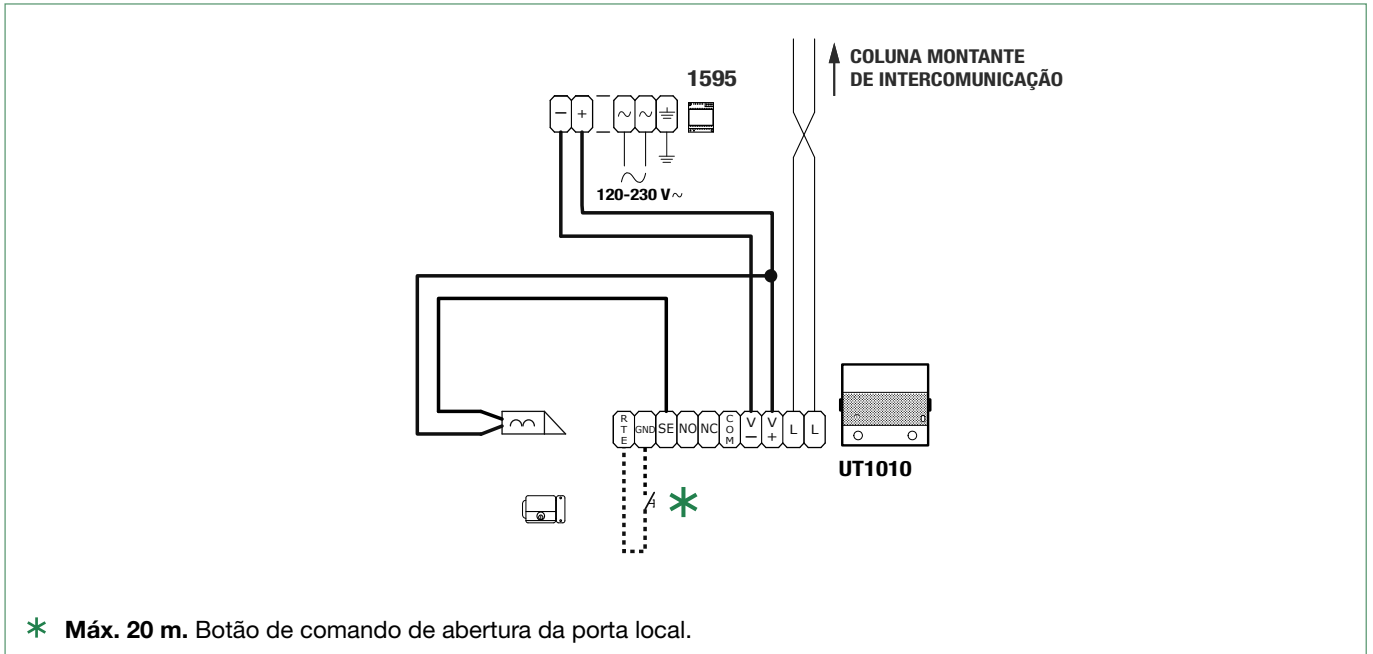

Variantes

Variante para utilizar o relé do posto externo

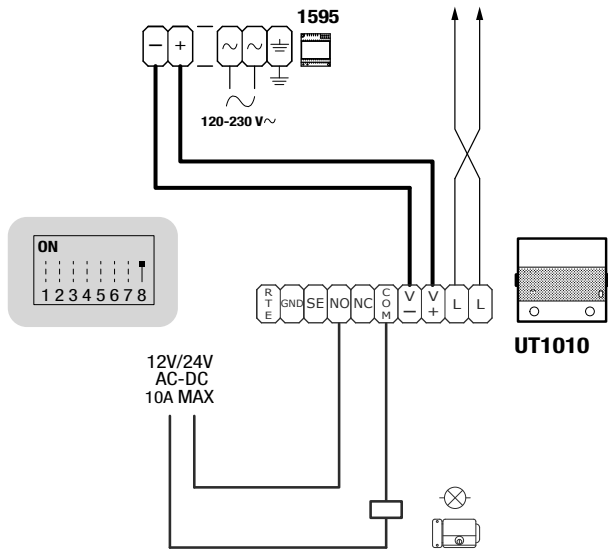

“Activação do relé C.NC.NO aquando de comando actuator: 2 seg.”

- Definir o DIP-switch 8 em ON de forma permanente (como na figura)

Variante para utilizar a fechadura de segurança

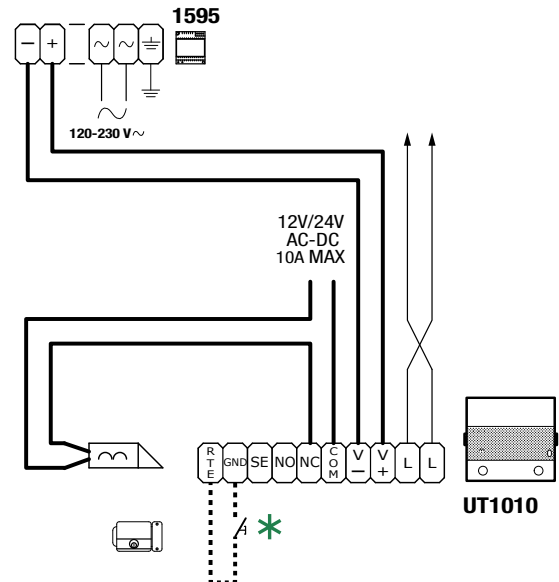

- * Máx. 20 m. Botão de comando de abertura da porta local.

Ligações dos módulos

Ligação dos módulos de botões art. UT9200

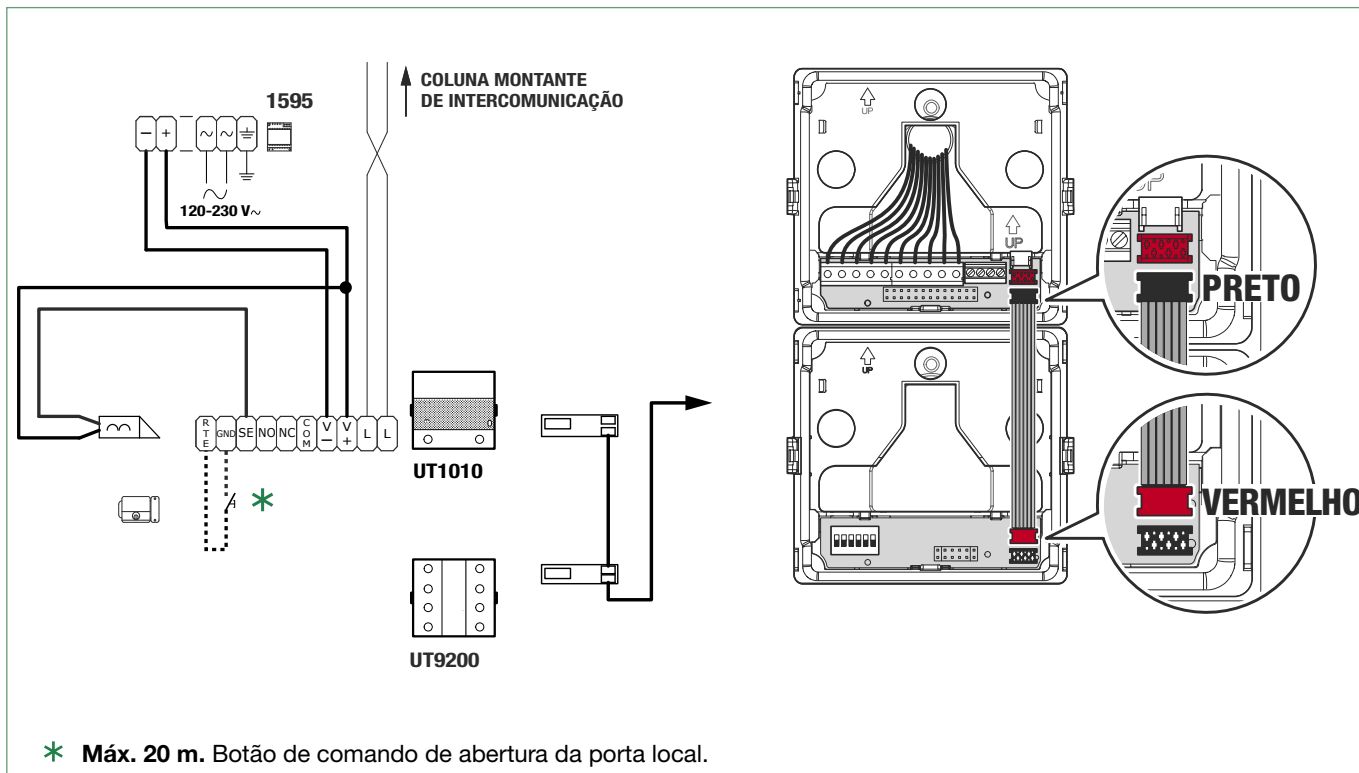

Ligação do módulo touch-screen art. UT9270

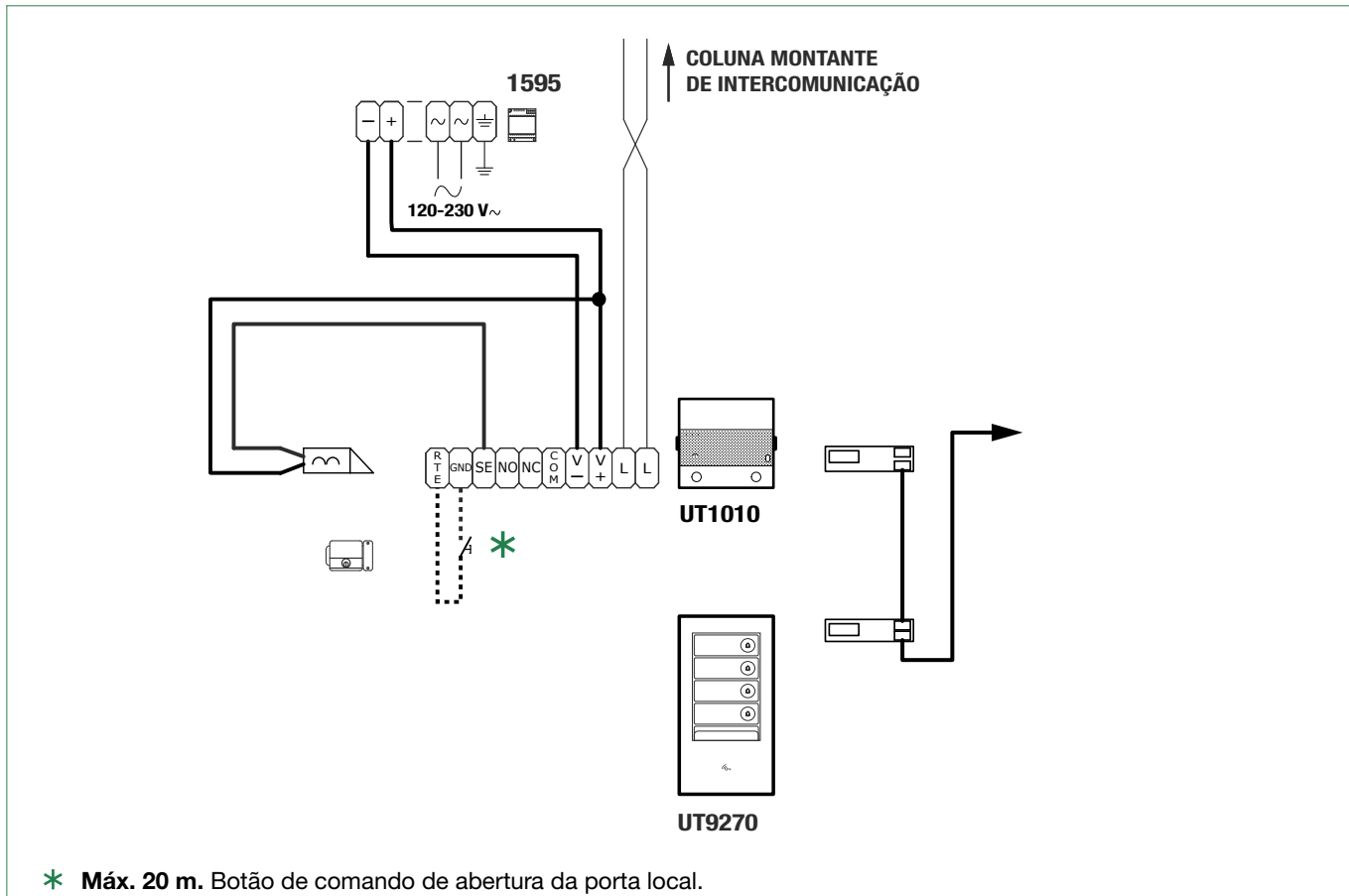

Ligação do módulo teclado numérico art. UT9279M

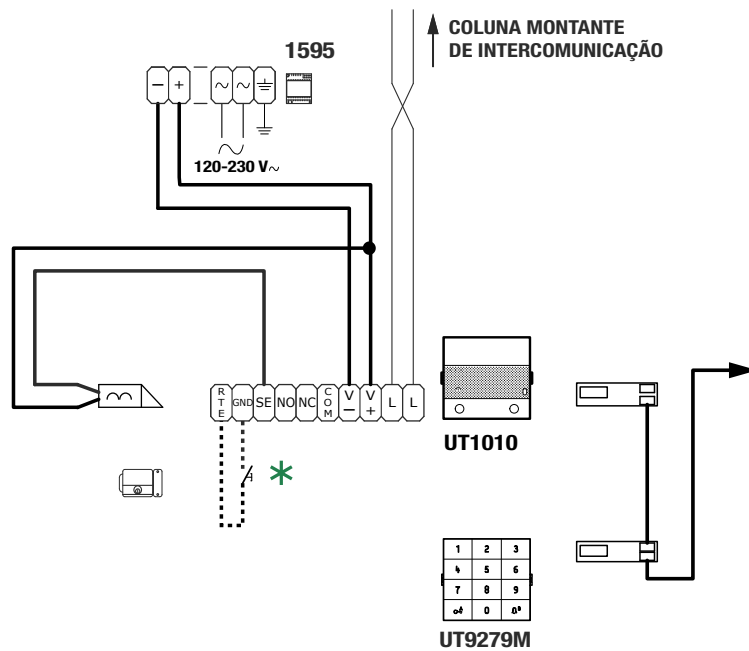

* Máx. 20 m. Botão de comando de abertura da porta local.

Programação

Para a programação correcta, seguir as instruções seguintes pela ordem indicada

- I. Configuração do tipo de botão
- II. Endereçamento módulos botões
- III. Programação de endereços de chamada

I Configuração do tipo de botão a manter no funcionamento normal (individual/duplo)

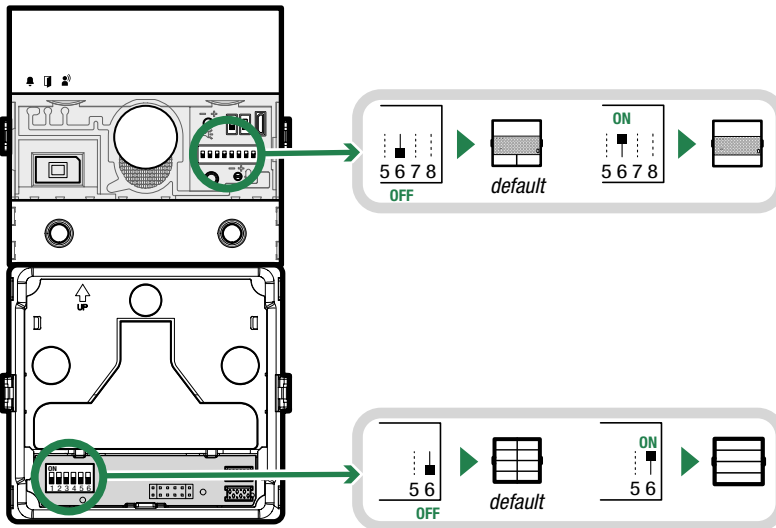

DIP 6: configuração do tipo de botão:
 Botão individual (**DIP6 ON**).
 Botão duplo (**DIP6 OFF, predefinição**).

DIP 6: configuração do tipo de botão:
 Botão individual (**DIP6 ON**).
 Botão duplo (**DIP6 OFF, predefinição**).

II Endereçamento módulos botões

DIP 1-5: endereçamento módulo botões de chamada (consultar TAB. A)

O endereçamento dos módulos botões de chamada permite, em caso de substituição, não ter de voltar a programar os endereços dos botões. É suficiente atribuir ao novo módulo o mesmo endereço do anterior.

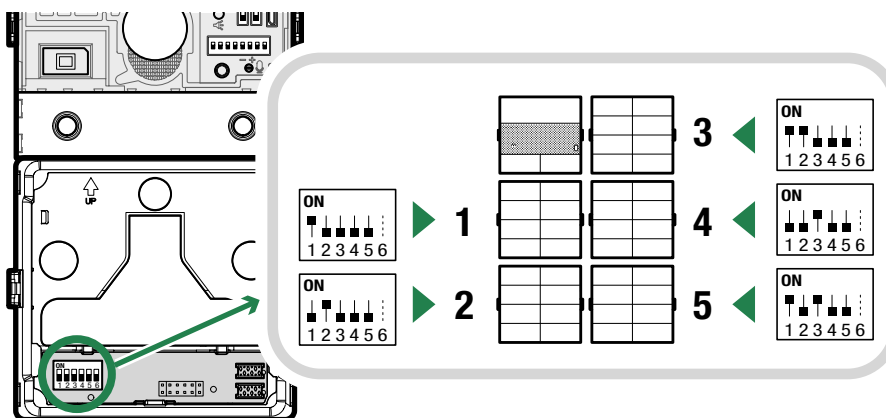

TAB. A

cód.	DIP ON	
1	1	12
2	2	13
3	1,2	14
4	3	15
5	1,3	16
6	2,3	17
7	1,2,3	18
8	4	19
9	1,4	20
10	2,4	21
11	1,2,4	22
23	3,4	23
24	1,3,4	24
25	2,3,4	25
26	1,2,3,4	26
27	5	27
28	1,2,4,5	28
29	3,4,5	29
30	1,3,4,5	30
31	2,3,4,5	31
31	1,2,3,4,5	31

III Programação de endereços de chamada

Existem dois modos de programação:

- **Programação Smart de endereços consecutivos:** permite programar rapidamente botões com endereços consecutivos (por exemplo: 1, 2, 3, 4)
- **Programação de endereços específicos:** permite programar endereços específicos (por exemplo: 25, 37, 70, 58)

Programação Smart de endereços consecutivos

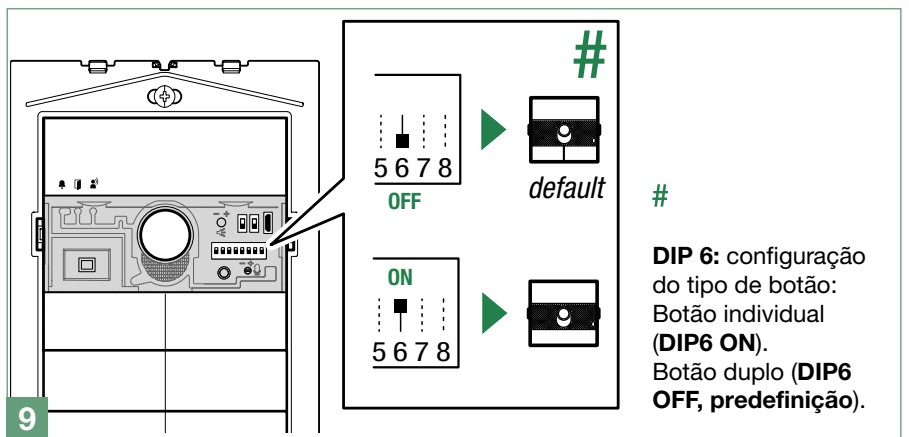
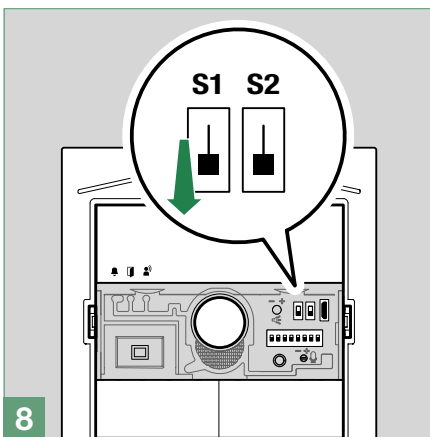
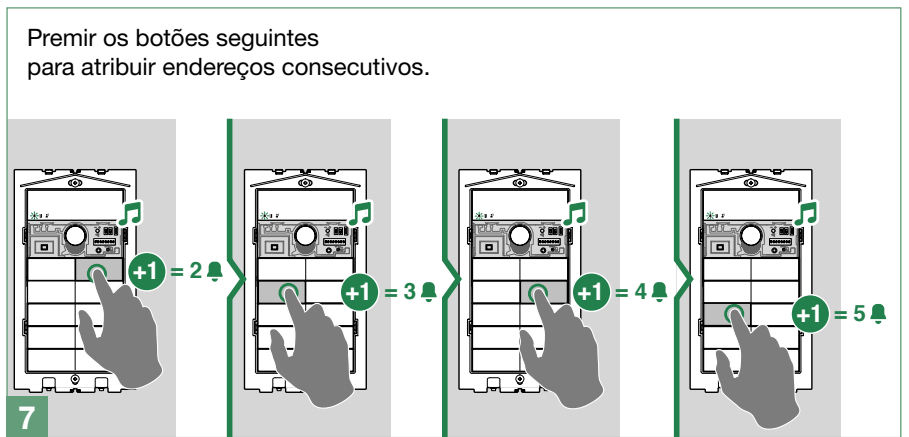
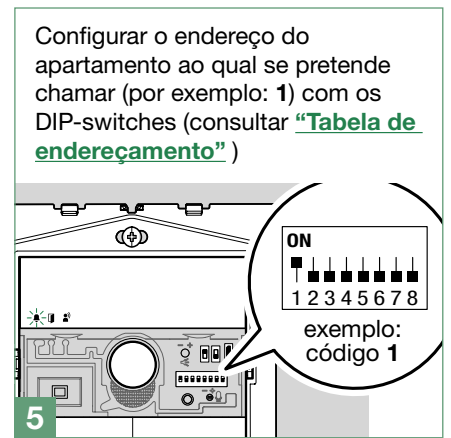
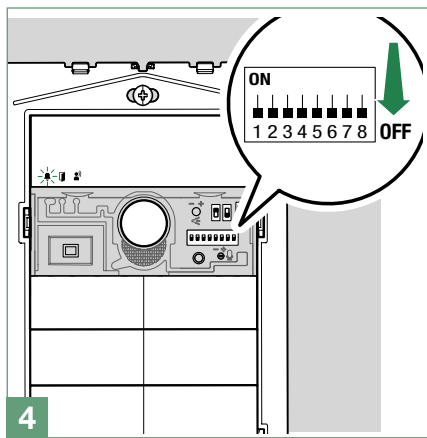
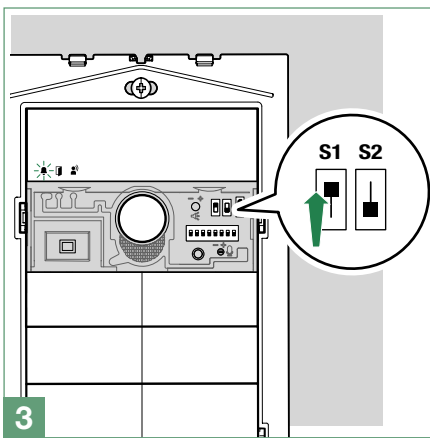
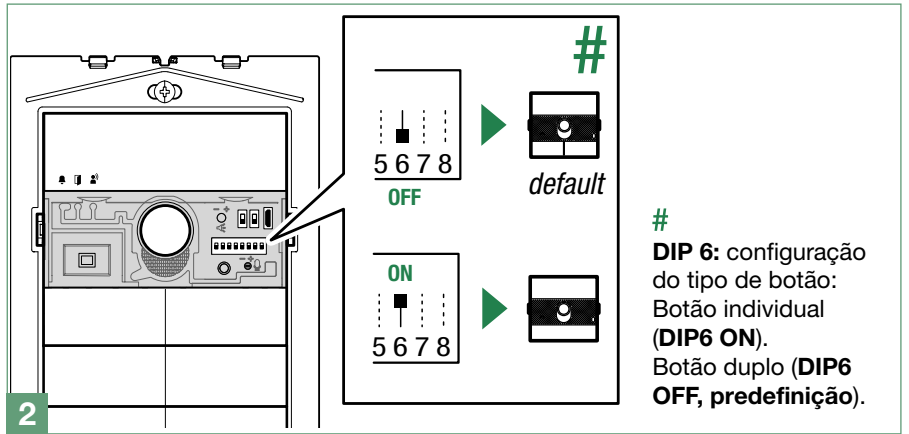
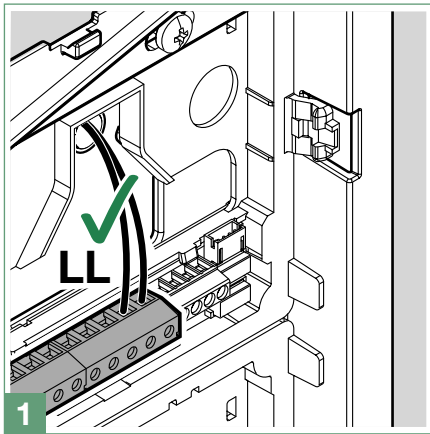

Programação de endereços específicos

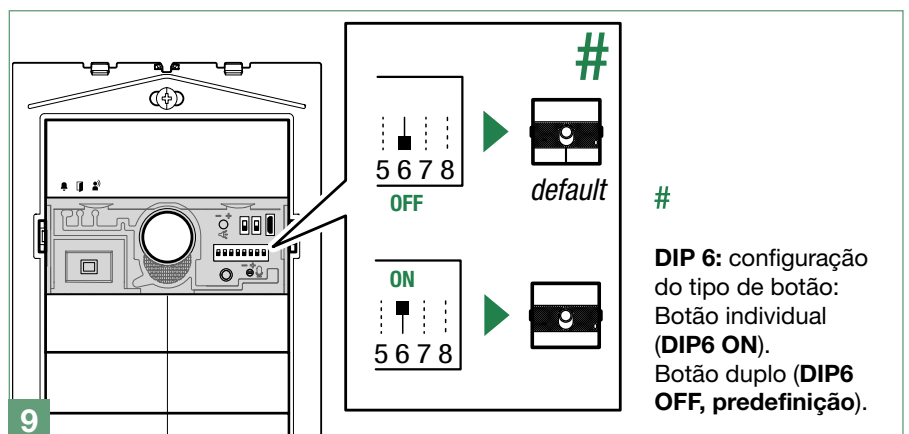
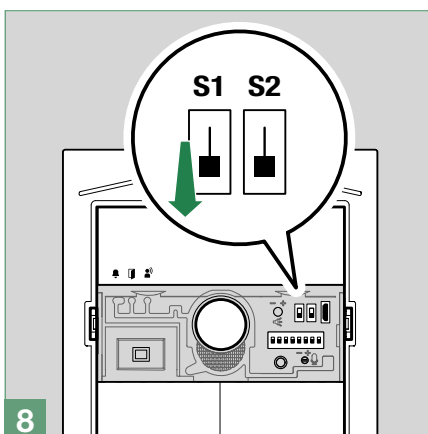
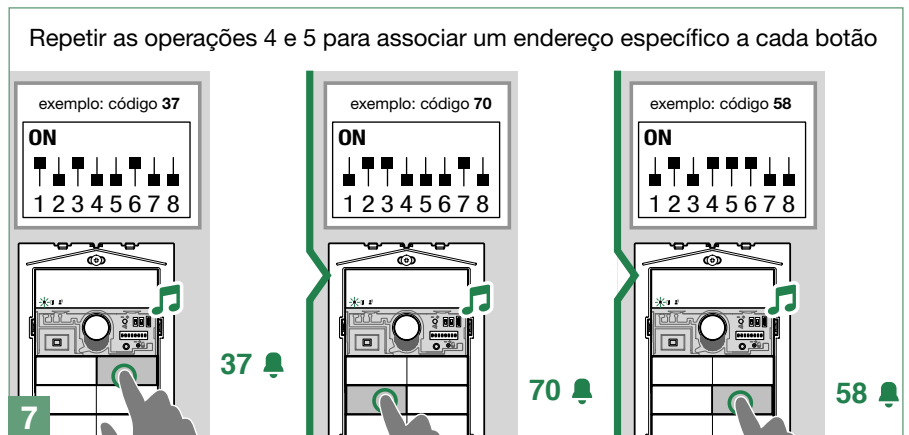
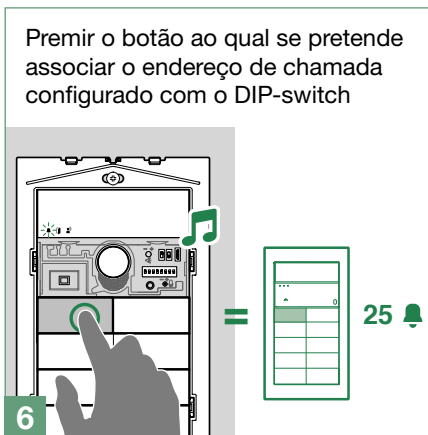
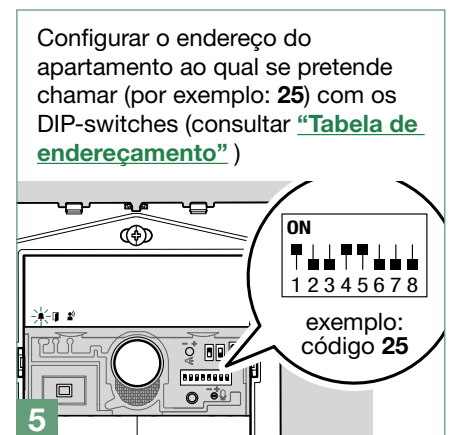
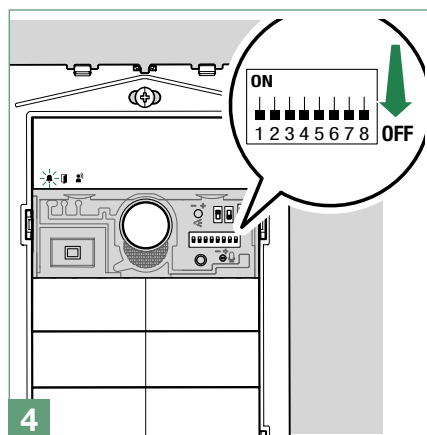
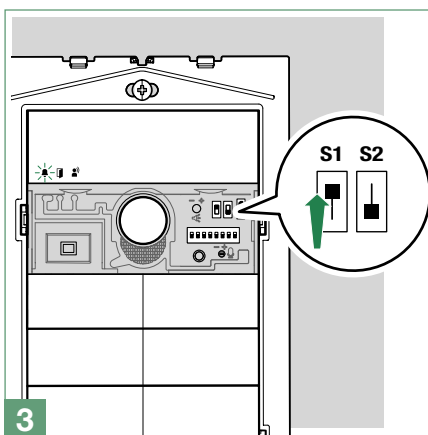
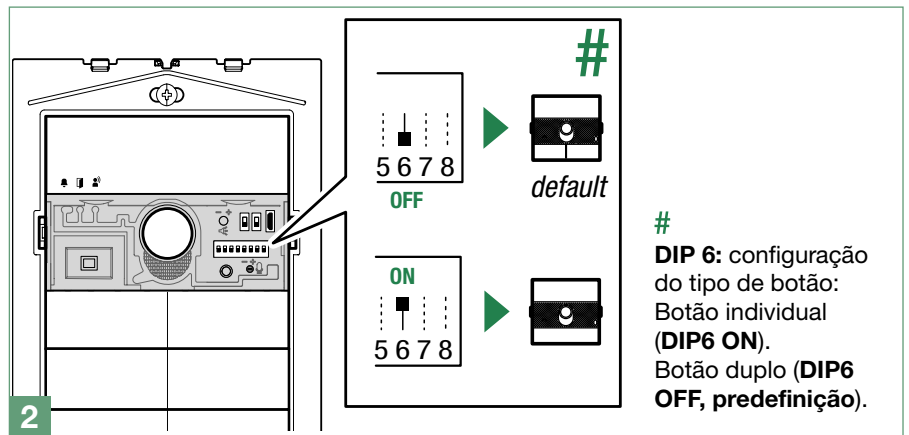
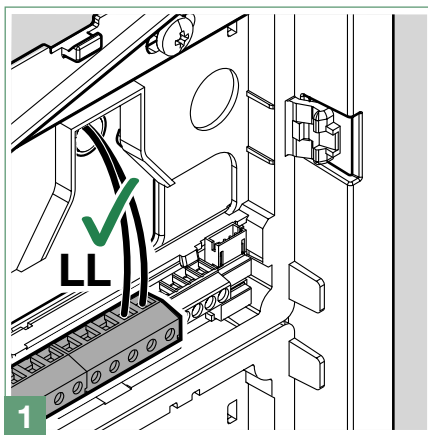

Programações especiais através de DIP-switch

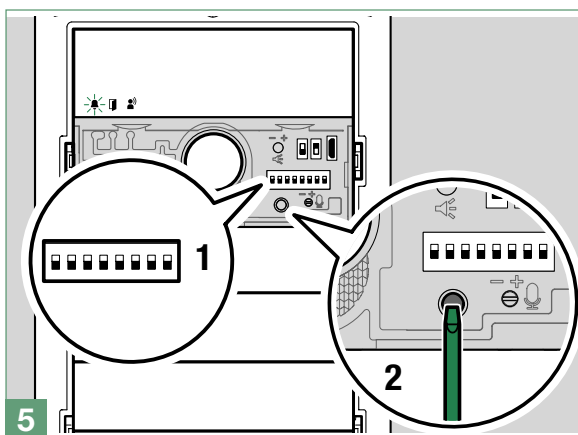
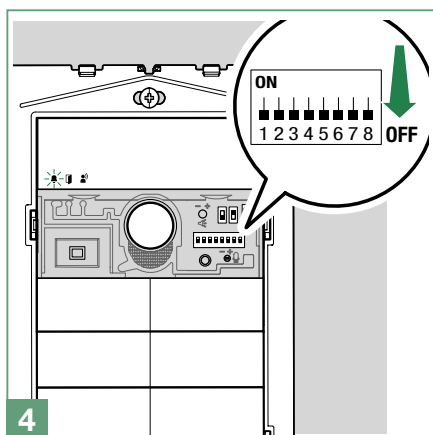
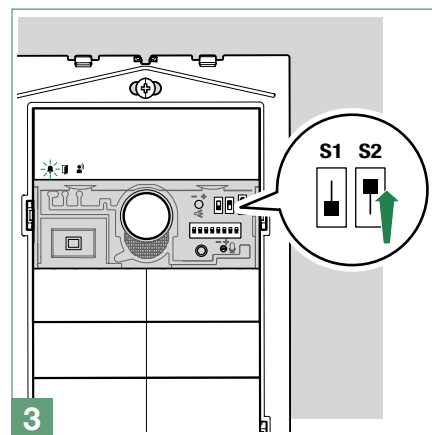
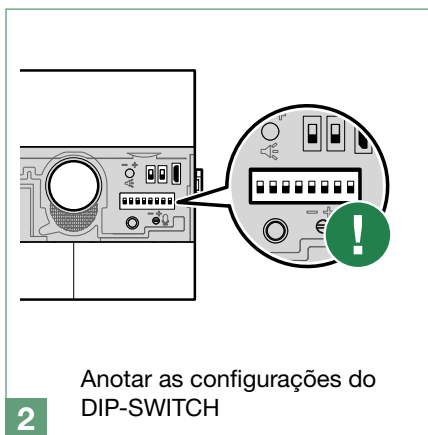
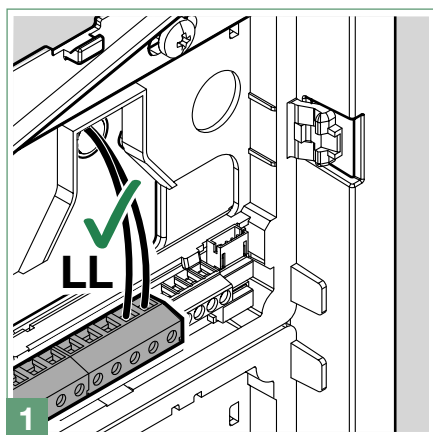

1. Configurar os dip-switches segundo a função que se pretende programar (consultar "[Tabela de programações especiais](#)").
2. Premir o botão de confirmação.



Tabela de programações especiais

CÓDIGO	DIP-SWITCH ON	FUNÇÕES
		Mensagens áudio/visuais
195	1,2,7,8	Hebraico
196	3,7,8	Polaco
197	1,3,7,8	Catalão
198	2,3,7,8	Galego
199	1,2,3,7,8	Basco
206	2,3,4,7,8	Dinamarquês
207	1,2,3,4,7,8	Norueguês
211	1,2,5,7,8	Sueco
215	1,2,3,5,7,8	Português
216	4,5,7,8	Francês
217	1,4,5,7,8	Espanhol
218	2,4,5,7,8	Holandês
219	1,2,4,5,7,8	Grego
220	3,4,5,7,8	Inglês
221	1,3,4,5,7,8	Alemão
222	2,3,4,5,7,8	Português
202	2,4,7,8	Activa a mensagem de voz (de aviso de porta aberta) quando o contacto RTE é fechado
203	1,2,4,7,8	Desactiva a mensagem de voz (de aviso de porta aberta) quando o contacto RTE é fechado (predefinição)
210	2,5,7,8	Activa as mensagens visuais e desactiva as mensagens de voz (predefinição)
214	2,3,5,7,8	OFF: desactiva as mensagens de voz e visuais
		Gestão do comando actuador Nota: na instalação, o art. 1256 não deverá estar no modo de actuador geral.
229	1,3,6,7,8	Activação do relé C.NC.NO aquando de comando actuador: 2 seg. (predefinição)
230	2,3,6,7,8	Activação do relé C.NC.NO aquando de comando actuador: 4 seg.
231	1,2,3,6,7,8	Activação do relé C.NC.NO aquando de comando actuador: 8 seg.
		Fechadura
223	1,2,3,4,5,7,8	Comando fechadura em SE para AC (predefinição)
224	6,7,8	Comando fechadura em SE para AC melhorada
225	1,6,7,8	Comando fechadura em SE para DC
241	1,5,6,7,8	Gestão dos postos internos ligados ao art. UT1020: até 70 (predefinição)
242	2,5,6,7,8	Gestão de postos internos ligados ao art. UT1020: de 71 a 100
184	4,5,6,8	Tempo fechadura: 100 msec
185	1,4,5,6,8	Tempo fechadura: 200 msec
186	2,4,5,6,8	Tempo fechadura: 500 msec
245	1,3,5,6,7,8	Tempo fechadura: 2 seg. + som desactivado (predefinição) .
246	2,3,5,6,7,8	Tempo fechadura: 4 seg.
247	1,2,3,5,6,7,8	Tempo fechadura: 8 seg.
248	4,5,6,7,8	Som de confirmação fechadura: activado
252	3,4,5,6,7,8	Abertura da porta sempre activada (predefinição)
253	1,3,4,5,6,7,8	Abertura da porta activada apenas para o utilizador que recebe a chamada
		Funções do equipamento
232	4,6,7,8	Tempo de espera resposta: 60 seg. (predefinição)
233	1,4,6,7,8	Tempo de espera resposta: 120 seg.
234	2,4,6,7,8	Tempo de espera resposta: 30 seg.
235	1,2,4,6,7,8	Tempo de conversação: 90 seg. (predefinição)
236	3,4,6,7,8	Tempo de conversação: 180 seg.
145	1,5,8	Entrada RTE configurada como entrada de abertura da porta local (predefinição)
146	2,5,8	Entrada RTE configurada como indicação de porta aberta

154	2,4,5,8	Tempo de sinalização ocupado: 10 seg. (predefinição)
155	1,2,4,5,8	Tempo de sinalização ocupado: 300 seg.
239	1,2,3,4,6,7,8	Som de confirmação em caso de chamada de utilizador: activado (predefinição) .
240	5,6,7,8	Som de confirmação em caso de chamada de utilizador: desactivado
243	1,2,5,6,7,8	Tempo de espera reposição (após pousar o auscultador no gancho ou após a abertura da porta): 10 seg. (predefinição)
244	3,5,6,7,8	Tempo de espera reposição (após pousar o auscultador no gancho ou após a abertura da porta): 1 seg.
208	5,7,8	Activa o tempo de “espera reposição” quando de comando de abertura da porta (predefinição)
209	1,5,7,8	Desactiva o tempo de “espera reposição” no comando de abertura da porta (é realizado o tempo de “espera resposta” ou o “tempo de conversação”).
249	1,4,5,6,7,8	Envio de chamada: única (predefinição) .
250	2,4,5,6,7,8	Envio chamada: tripla
		Sons dos botões
142	2,3,4,8	Som ao premir botão ON (predefinição)
143	1,2,3,4,8	Som ao premir botão OFF
		Gestão retroiluminação botões
158	2,3,4,5,8	Modo OFF: LED dos botões sempre apagados
159	1,2,3,4,5,8	Modo ON: LED dos botões sempre acesos
160	6,8	Modo AUTO: LED dos botões acesos à noite e apagados durante o dia, graças ao sensor crepuscular (predefinição)
161	1,6,8	Activa a regulação da luminosidade dos LED dos botões. ► Premir um botão de cada módulo repetidamente para mudar a intensidade da luz dos botões individualmente (consultar: “Regulação da intensidade da luminosidade dos LED dos botões”)
162	2,6,8	Light-me OFF (predefinição)
163	1,2,6,8	Light-me ON: o botão do módulo áudio/vídeo tem os LED sempre acesos; quando é premido acende os LED de todos os botões (consultar: “Comportamento da função Light-me consoante o modo de retroiluminação dos LED”)
150	2,3,5,8	Tempo de Light-me: 30 seg.
151	1,2,3,5,8	Tempo de Light-me: 60 seg. (predefinição)
152	4,5,8	Tempo de Light-me: 120 seg.
		Cópia de segurança de reposição
114	2,5,6,7	Ao substituir o módulo áudio/vídeo, todas as programações são importadas (disponível apenas se existir pelo menos um módulo adicional ligado através de cabo plano)
		Reposição
115	1,2,5,6,7	Reposição programação dos botões: se os módulos estiverem endereçados (consultar “Endereçamento módulos botões”), repõe a programação dos endereços de chamada dos botões
254	2,3,4,5,6,7,8	Reposição programações especiais: repõe todos os parâmetros descritos nesta tabela aos valores predefinidos

Sensor crepuscular

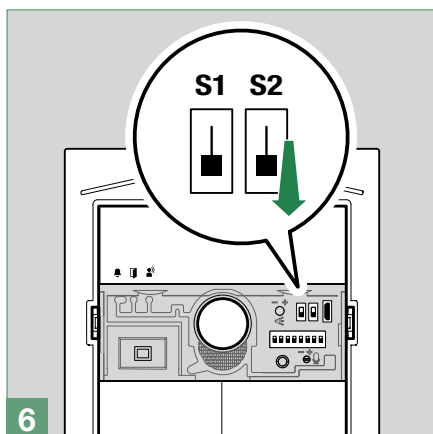
Gestão da retroiluminação dos botões



O sensor crepuscular encontra-se no modo AUTO por predefinição: os LED dos botões iluminam-se à noite e desligam-se de dia. Para alterar a configuração para ON (LED sempre ligados) ou OFF (LED sempre desligados), realizar o procedimento seguinte.

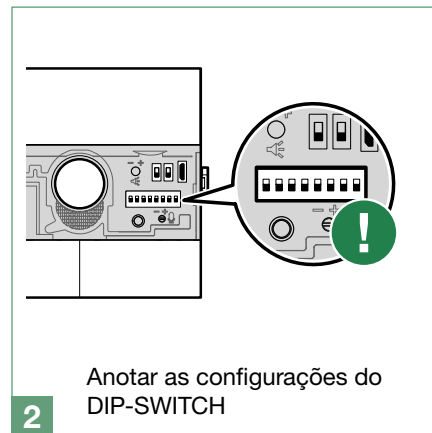
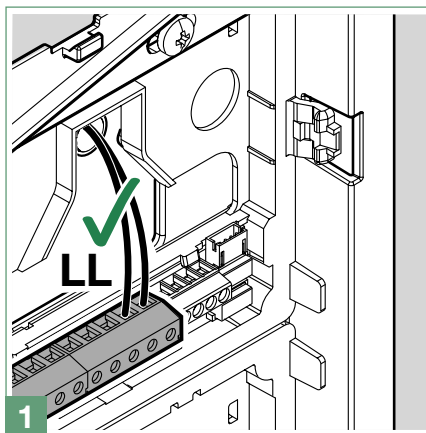

Anotar as configurações do DIP-SWITCH

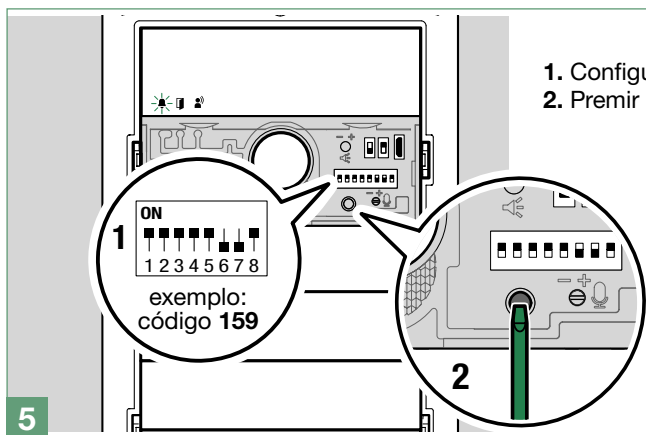
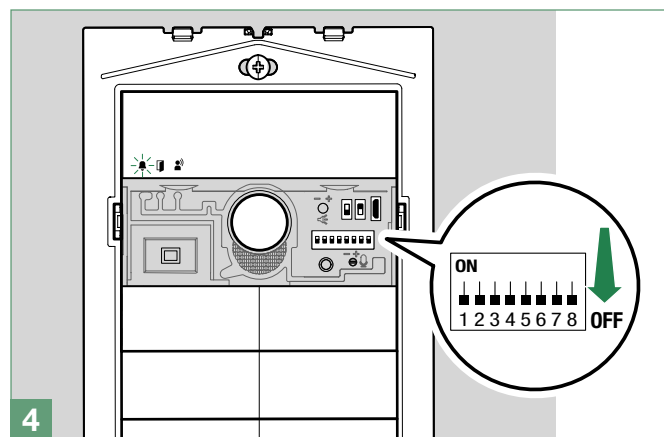
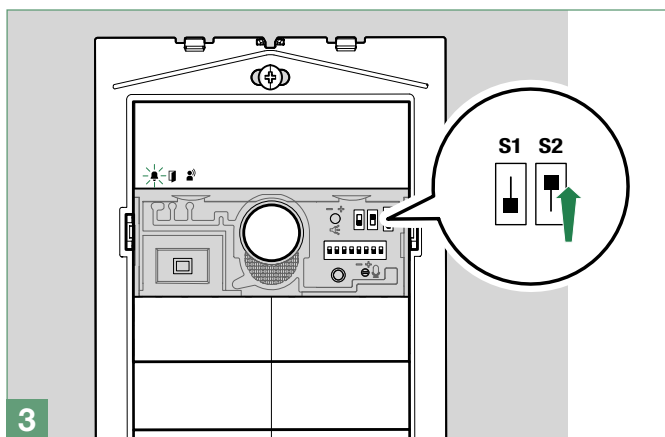

1. Configurar o modo de retroiluminação pretendido (OFF, ON ou AUTO)
2. Premir o botão de confirmação

OFF	ON	AUTO (predefinição)
<p>cod. 158</p>	<p>cod. 159</p>	<p>cod. 160</p>



NOTA: mesmo nos modos de iluminação OFF e AUTO, sempre que se alimenta a botoneira, os botões iluminam-se durante toda a fase de arranque (10 segundos no máximo).

No modo AUTO, o sensor crepuscular controla o nível de luminosidade ambiente a cada 9 minutos; se os valores medidos ultrapassarem o limiar mínimo/máximo definido, a luz activa-se/desactiva-se em conformidade.

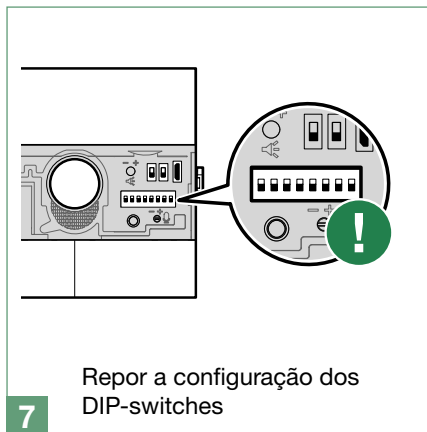
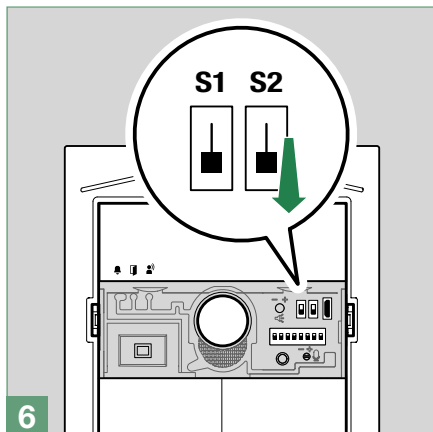

Verificação do funcionamento do sensor crepuscular

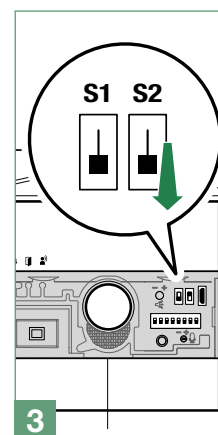
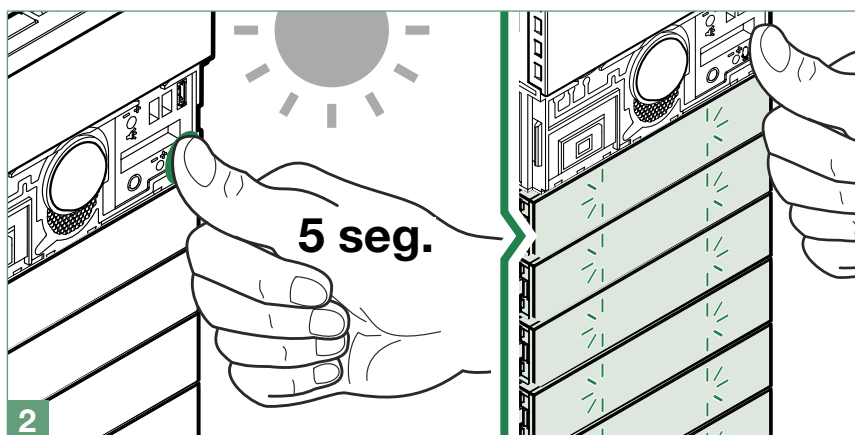
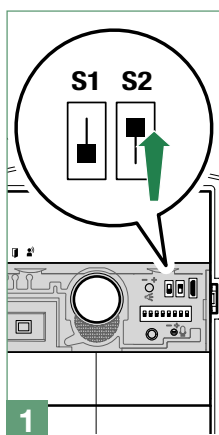

Se for de dia e se pretender verificar o funcionamento do modo AUTO do sensor crepuscular, seguir o seguinte procedimento:

1. Aceder à programação
2. Escurecer o sensor crepuscular durante 5 segundos
 - » Se o modo AUTO estiver configurado, os LED da câmara e dos botões acendem-se.
3. Sair da programação

Regulação da intensidade da luminosidade dos LED dos botões

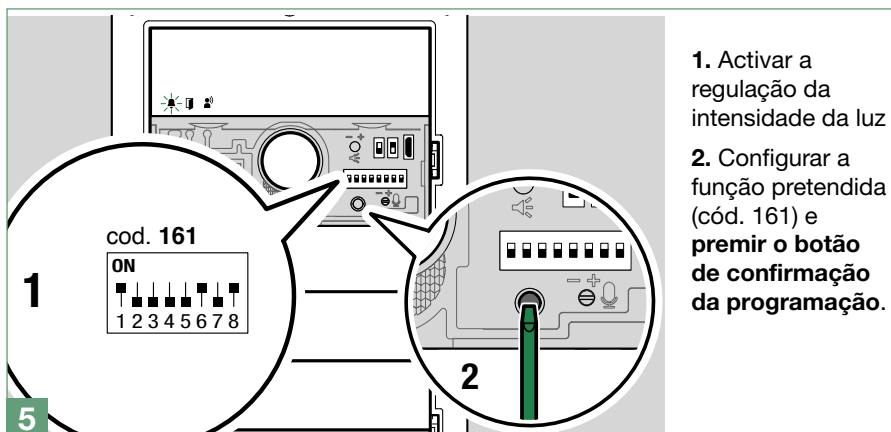
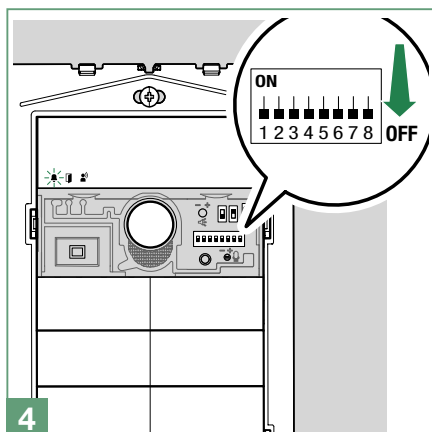
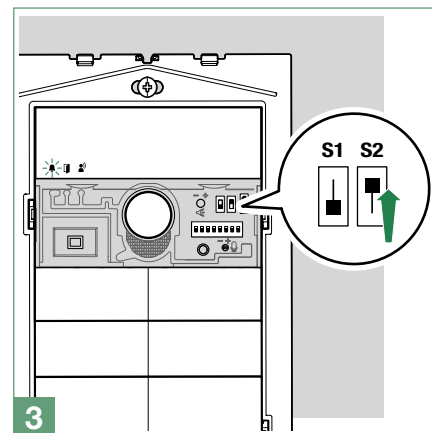
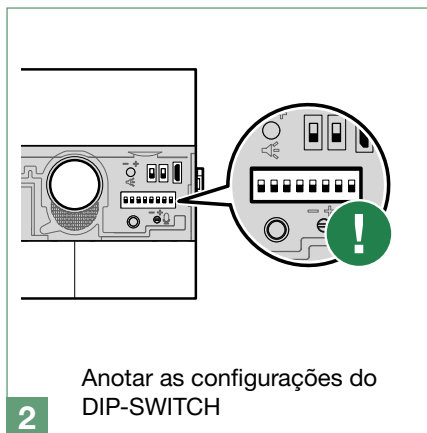
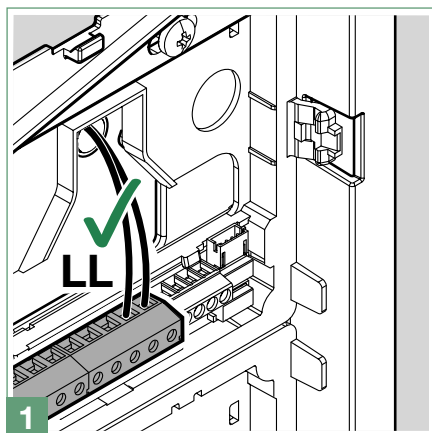

1. Activar a regulação da intensidade da luz
2. Configurar a função pretendida (cód. 161) e premir o botão de confirmação da programação.

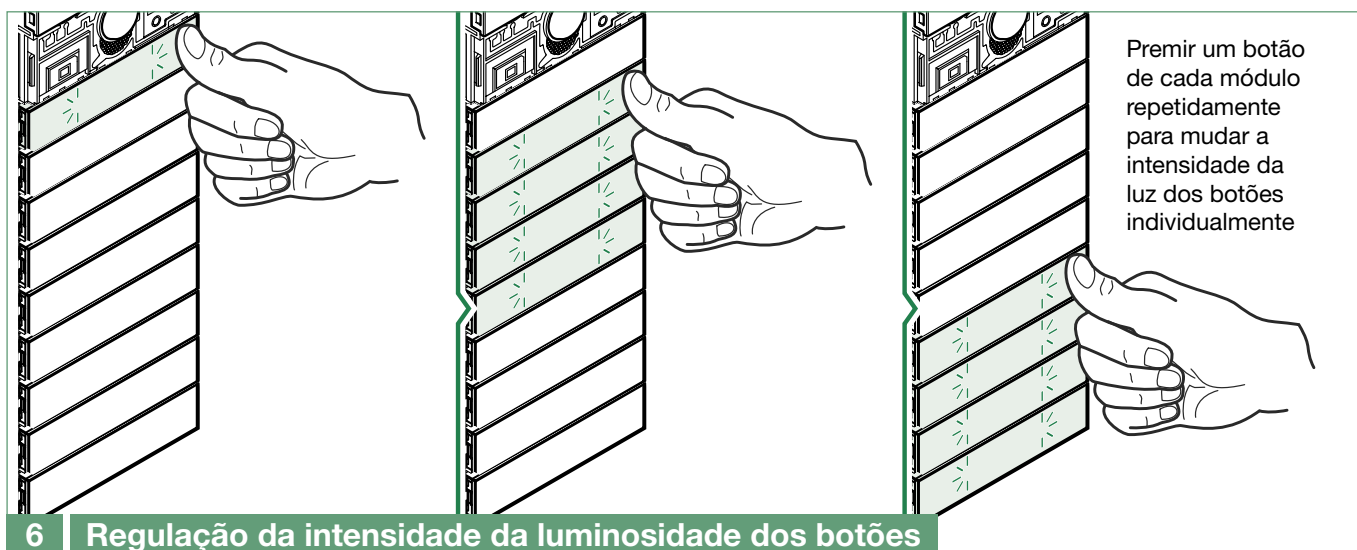

Premir um botão de cada módulo repetidamente para mudar a intensidade da luz dos botões individualmente

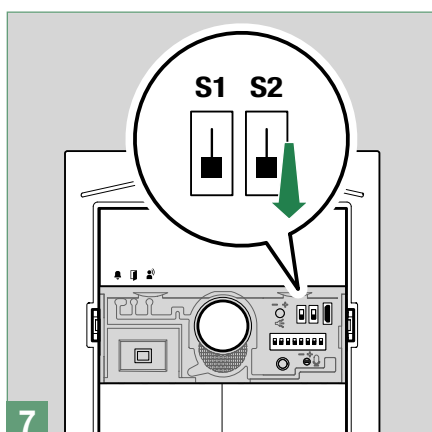

Repor a configuração dos DIP-switches

Função Light-me

Graças a esta funcionalidade, a retroiluminação dos botões é activada apenas a pedido do utilizador, ao premir o botão LIGHT-ME no módulo áudio/vídeo, poupando assim energia e reduzindo a poluição luminosa.

A gestão da retroiluminação deste botão depende da configuração do sensor crepuscular. Encontra-se no modo AUTO por predefinição: os LED iluminam-se à noite e apagam-se de dia. É possível configurá-lo para ON (LED sempre acesos) ou OFF (LED sempre apagados).

Comportamento da função Light-me consoante o modo de retroiluminação dos LED

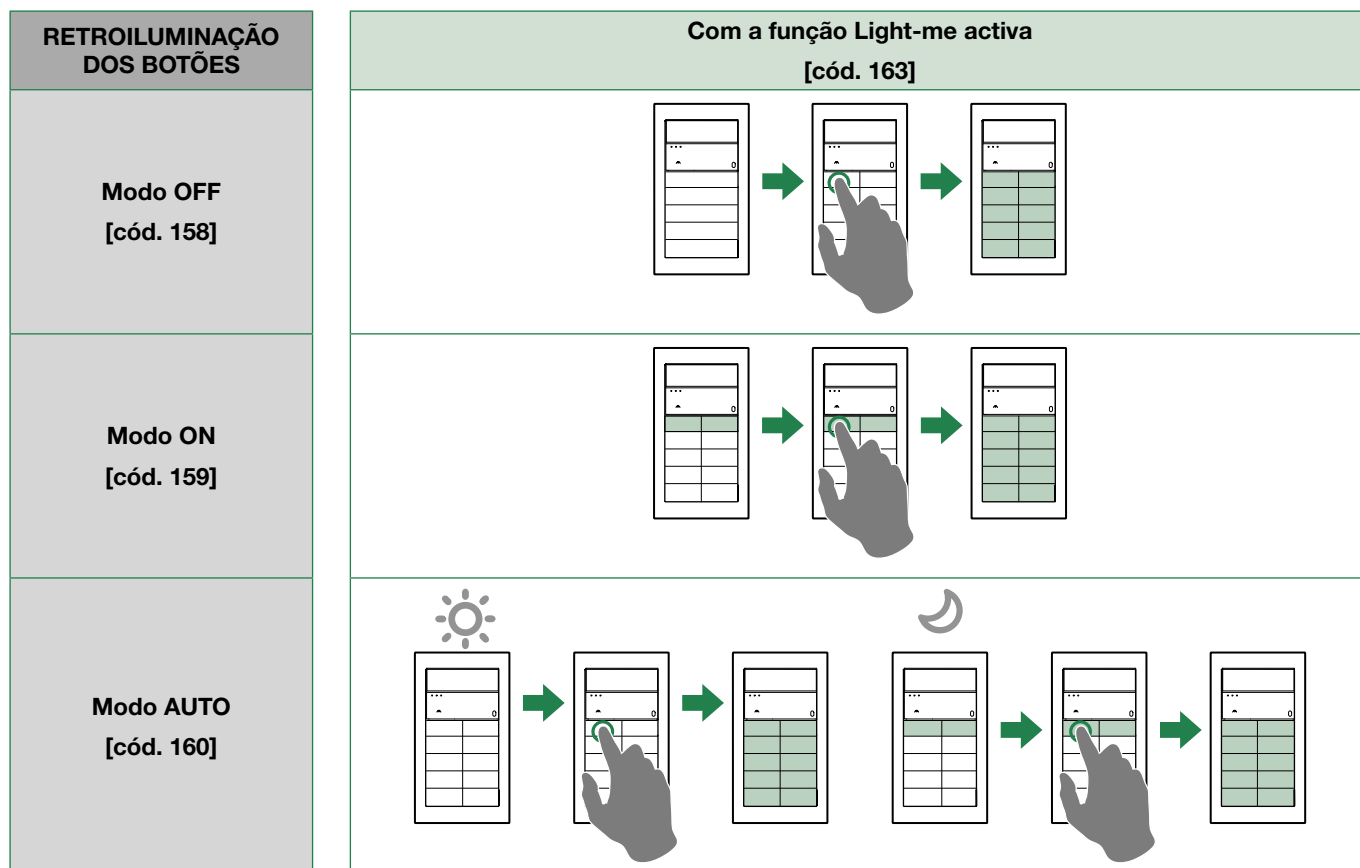

Substituição do módulo áudio por uma cópia de segurança de reposição da programação



Ao substituir o módulo áudio ou áudio/vídeo, seguir as instruções seguintes.
O procedimento deve ser realizado dentro de uma hora após a remoção do módulo antigo.

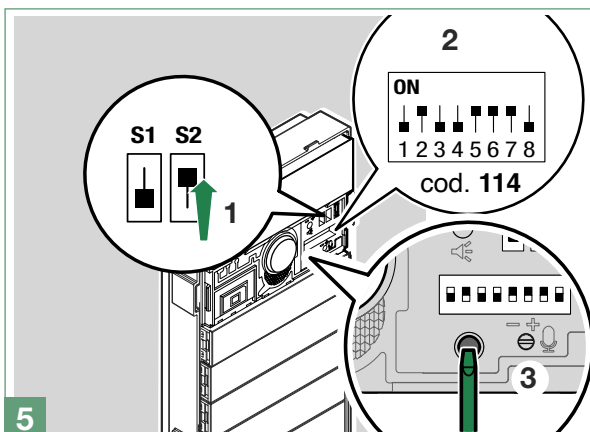
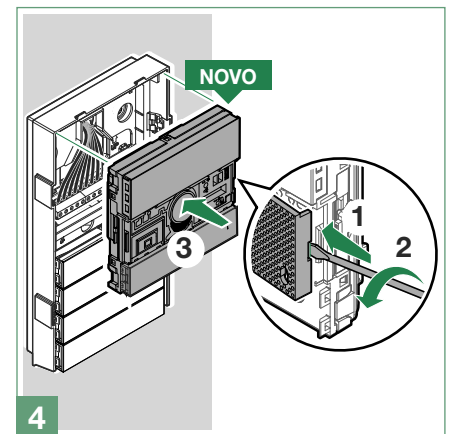
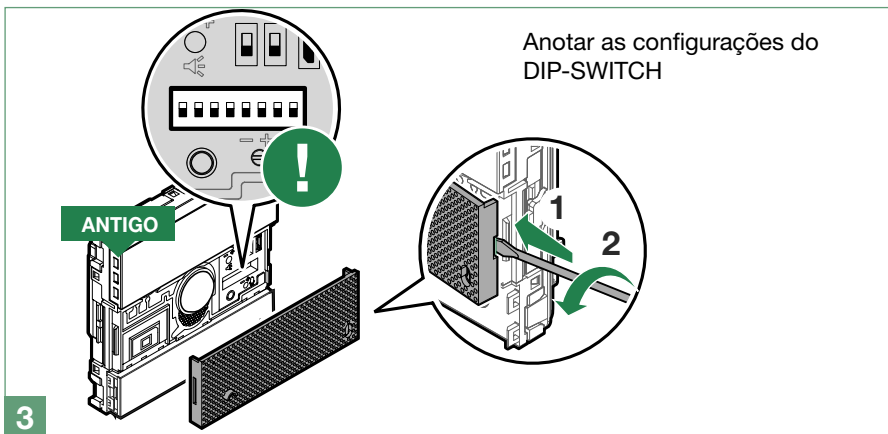
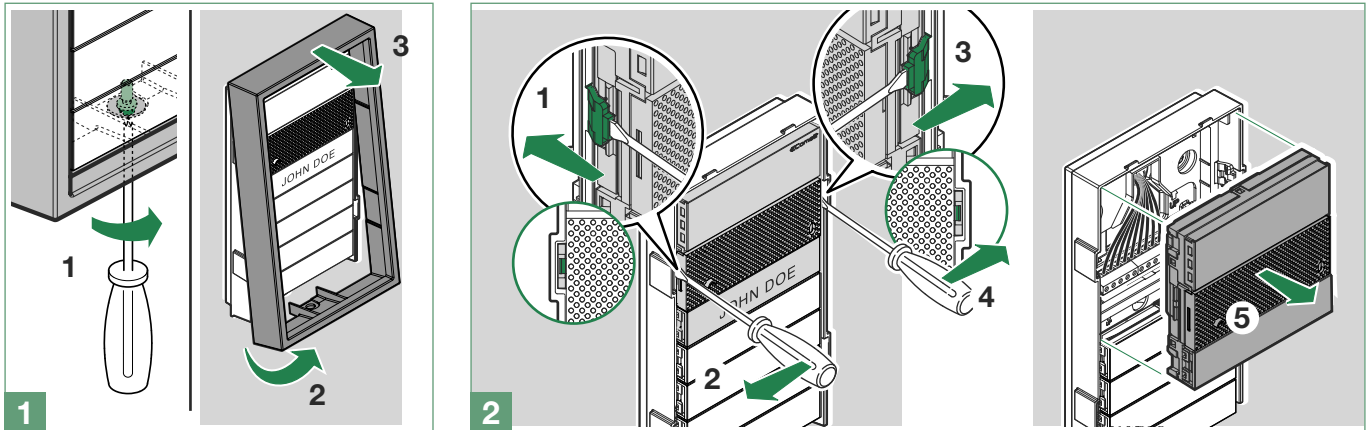

1. Aceder à programação levantando o DIP **S2**
 - » o LED vermelho 🚫 “equipamento ocupado” pisca por toda a duração da operação
2. Configurar a programação especial **114** para importar todos os programas
3. Premir o botão de confirmação da programação
 - » o LED verde 🟢 “abertura da porta” começa a piscar
 - » ao concluir a reposição da cópia de segurança (cerca de 30 seg.):
 - » o LED verde 🟢 “abertura da porta” apaga-se
 - » o LED verde 🟢 “som activo” acende-se por alguns segundos.

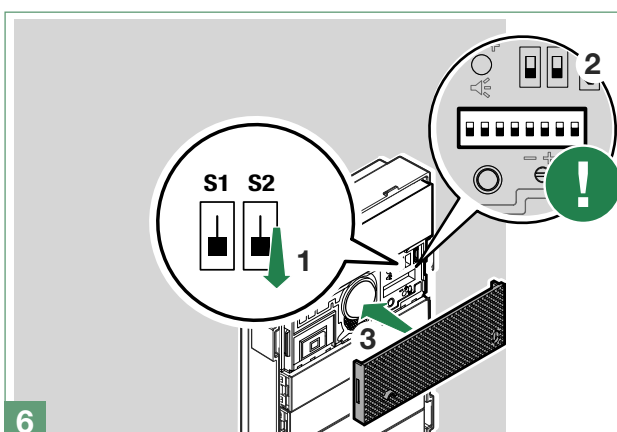

1. Sair do modo de programação baixando o DIP de **S2**
 - » o LED vermelho 🚫 “equipamento ocupado” apaga-se
2. Repor a configuração dos DIP-switches
3. Voltar a colocar o painel frontal

Configuração através de PC

Todas as configurações do dispositivo podem ser realizadas através de PC e do software de configuração ViP Manager, transferível gratuitamente a partir do site pro.comelitgroup.com ([Consultar o manual de programação](#)).

Por exemplo:

- programação dos endereços de chamada dos botões
 - activação de sinalizações audiovisuais
 - regulação da retroiluminação e limiar de activação do sensor crepuscular
 - configuração das funções associáveis à entrada RTE (abertura da porta, comando relé, comando actuador, etc.)
 - configuração de activações associáveis à saída SE e relé do módulo
- ✓ É necessário possuir um cabo micro USB.

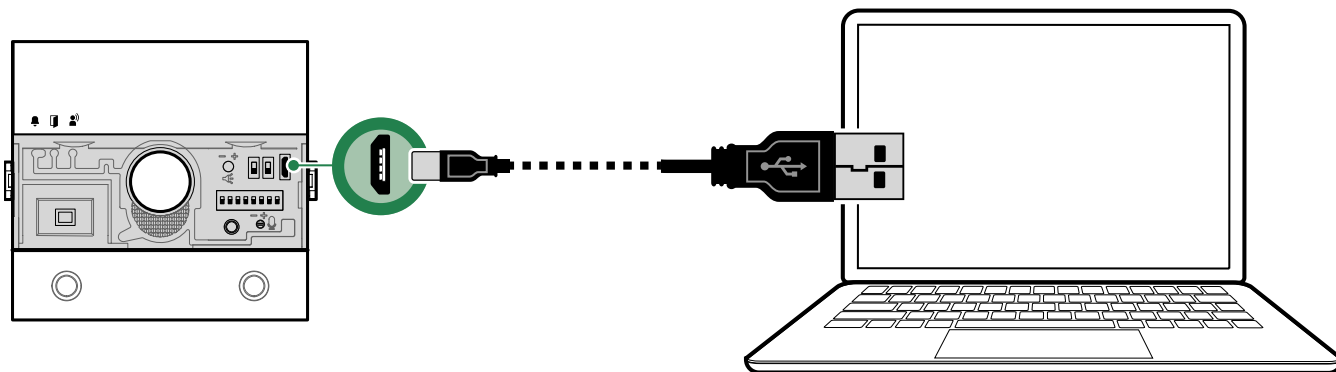

Indicações de erro

	INDICAÇÃO	SOLUÇÃO
LED 🔔 VERMELHO ACESO FIXO + SOM DISSUASOR	Curto-circuito de linha	Verificar as ligações
	Presença de alimentação dupla	Remover o comutador de derivação J4 no módulo áudio
	Módulos botões com a mesma ID	Verificar as ID dos módulos botões
	Erro de posicionamento dos selectores de programação	Verificar a posição dos selectores S1 e S2 (não podem estar ambos posicionados em ON)
LED 🔔 VERMELHO A PISCAR	Dispositivo em programação	

Desempenho do sistema e esquemas

Para mais informações relativamente ao desempenho do sistema e para visualizar os esquemas de instalação, clicar no tipo de instalação:

- [Áudio Simplebus1](#)

Tabela de endereçamento

Código	Dip-switch ON														
1	1	31	1,2,3,4,5	61	1,3,4,5,6	91	1,2,4,5,7	121	1,4,5,6,7	151	1,2,3,5,8	181	1,3,5,6,8	211	1,2,5,7,8
2	2	32	6	62	2,3,4,5,6	92	3,4,5,7	122	2,4,5,6,7	152	4,5,8	182	2,3,5,6,8	212	3,5,7,8
3	1,2	33	1,6	63	1,2,3,4,5,6	93	1,3,4,5,7	123	1,2,4,5,6,7	153	1,4,5,8	183	1,2,3,5,6,8	213	1,3,5,7,8
4	3	34	2,6	64	7	94	2,3,4,5,7	124	3,4,5,6,7	154	2,4,5,8	184	4,5,6,8	214	2,3,5,7,8
5	1,3	35	1,2,6	65	1,7	95	1,2,3,4,5,7	125	1,3,4,5,6,7	155	1,2,4,5,8	185	1,4,5,6,8	215	1,2,3,5,7,8
6	2,3	36	3,6	66	2,7	96	6,7	126	2,3,4,5,6,7	156	3,4,5,8	186	2,4,5,6,8	216	4,5,7,8
7	1,2,3	37	1,3,6	67	1,2,7	97	1,6,7	127	1,2,3,4,5,6,7	157	1,3,4,5,8	187	1,2,4,5,6,8	217	1,4,5,7,8
8	4	38	2,3,6	68	3,7	98	2,6,7	128	8	158	2,3,4,5,8	188	3,4,5,6,8	218	2,4,5,7,8
9	1,4	39	1,2,3,6	69	1,3,7	99	1,2,6,7	129	1,8	159	1,2,3,4,5,8	189	1,3,4,5,6,8	219	1,2,4,5,7,8
10	2,4	40	4,6	70	2,3,7	100	3,6,7	130	2,8	160	6,8	190	2,3,4,5,6,8	220	3,4,5,7,8
11	1,2,4	41	1,4,6	71	1,2,3,7	101	1,3,6,7	131	1,2,8	161	1,6,8	191	1,2,3,4,5,6,8	221	1,3,4,5,7,8
12	3,4	42	2,4,6	72	4,7	102	2,3,6,7	132	3,8	162	2,6,8	192	7,8	222	2,3,4,5,7,8
13	1,3,4	43	1,2,4,6	73	1,4,7	103	1,2,3,6,7	133	1,3,8	163	1,2,6,8	193	1,7,8	223	1,2,3,4,5,7,8
14	2,3,4	44	3,4,6	74	2,4,7	104	4,6,7	134	2,3,8	164	3,6,8	194	2,7,8	224	6,7,8
15	1,2,3,4	45	1,3,4,6	75	1,2,4,7	105	1,4,6,7	135	1,2,3,8	165	1,3,6,8	195	1,2,7,8	225	1,6,7,8
16	5	46	2,3,4,6	76	3,4,7	106	2,4,6,7	136	4,8	166	2,3,6,8	196	3,7,8	226	2,6,7,8
17	1,5	47	1,2,3,4,6	77	1,3,4,7	107	1,2,4,6,7	137	1,4,8	167	1,2,3,6,8	197	1,3,7,8	227	1,2,6,7,8
18	2,5	48	5,6	78	2,3,4,7	108	3,4,6,7	138	2,4,8	168	4,6,8	198	2,3,7,8	228	3,6,7,8
19	1,2,5	49	1,5,6	79	1,2,3,4,7	109	1,3,4,6,7	139	1,2,4,8	169	1,4,6,8	199	1,2,3,7,8	229	1,3,6,7,8
20	3,5	50	2,5,6	80	5,7	110	2,3,4,6,7	140	3,4,8	170	2,4,6,8	200	4,7,8	230	2,3,6,7,8
21	1,3,5	51	1,2,5,6	81	1,5,7	111	1,2,3,4,6,7	141	1,3,4,8	171	1,2,4,6,8	201	1,4,7,8	231	1,2,3,6,7,8
22	2,3,5	52	3,5,6	82	2,5,7	112	5,6,7	142	2,3,4,8	172	3,4,6,8	202	2,4,7,8	232	4,6,7,8
23	1,2,3,5	53	1,3,5,6	83	1,2,5,7	113	1,5,6,7	143	1,2,3,4,8	173	1,3,4,6,8	203	1,2,4,7,8	233	1,4,6,7,8
24	4,5	54	2,3,5,6	84	3,5,7	114	2,5,6,7	144	5,8	174	2,3,4,6,8	204	3,4,7,8	234	2,4,6,7,8
25	1,4,5	55	1,2,3,5,6	85	1,3,5,7	115	1,2,5,6,7	145	1,5,8	175	1,2,3,4,6,8	205	1,3,4,7,8	235	1,2,4,6,7,8
26	2,4,5	56	4,5,6	86	2,3,5,7	116	3,5,6,7	146	2,5,8	176	5,6,8	206	2,3,4,7,8	236	3,4,6,7,8
27	1,2,4,5	57	1,4,5,6	87	1,2,3,5,7	117	1,3,5,6,7	147	1,2,5,8	177	1,5,6,8	207	1,2,3,4,7,8	237	1,3,4,6,7,8
28	3,4,5	58	2,4,5,6	88	4,5,7	118	2,3,5,6,7	148	3,5,8	178	2,5,6,8	208	5,7,8	238	2,3,4,6,7,8
29	1,3,4,5	59	1,2,4,5,6	89	1,4,5,7	119	1,2,3,5,6,7	149	1,3,5,8	179	1,2,5,6,8	209	1,5,7,8	239	1,2,3,4,6,7,8
30	2,3,4,5	60	3,4,5,6	90	2,4,5,7	120	4,5,6,7	150	2,3,5,8	180	3,5,6,8	210	2,5,7,8	*240	5,6,7,8

* NOTA: o código 240 está reservado para a central de portaria.

CERTIFIED MANAGEMENT SYSTEMS



www.comelitgroup.com

Via Don Arrigoni, 5 - 24020 Rovetta (BG) - Italy

 **Comelit**[®]
Passion. Technology. Design.